



KARTA TECHNICZNA

KAMISHIBAI

Słowo Kamishibai można przetłumaczyć jako „teatr papierowy” i odpowiada ono ideogramowi 紙芝居, na który składają się 紙 (Kami) oznaczające papier, natomiast 芝居 (Shibai) oznacza teatr.

CO TO TAKIEGO?

Starożytna technika **KAMISHIBAI**, wywodząca się z XII-wiecznej Japonii, zajmuje szczególne miejsce wśród różnych technik narracyjnych. Obrazy, obok oracji, odgrywają w tym narzędziu zasadniczą rolę. Prawdopodobnie pojawiło się jako wsparcie narracyjne dla analfabetów, którzy dzięki przepływowi obrazów podkreślających najważniejsze momenty narracji byli w stanie lepiej zrozumieć historię.

Kamishibai wykorzystuje mały drewniany teatr (butai), konstrukcję otaczającą deski, na których przedstawiona jest historia; nie jest to jednak bezwzględnie konieczne i płyty można stosować także bez niego.

Kamishibai składa się z szeregu ilustrowanych plansz pokazywanych widzom.

Po przeciwnej stronie narrator może przeczytać napisany tekst i znaleźć małą reprodukcję pokazywanego obrazu, dzięki czemu tekst i obrazy są zawsze zsynchronizowane.

Ważnym aspektem w tego typu narracji jest także możliwość improwizacji poprzez dodawanie dźwięków, odgłosów, zmianę głosu i budowanie napięcia przed przesuwaniem kolejnej planszy. Podobnie jak książka lub książka z obrazkami, kolorowe obrazy bogate w szczegóły wzmacniają opowiadaną historię, pozwalając słuchaczowi zanurzyć się w opowieści. Powolne zawieszenie czasu, jakie może zapewnić to narzędzie, obejmuje wszystkie dzieci.



DLACZEGO JEST WAŻNE?

Ta forma narracyjna, będąca w połowie drogi między czytaniem a teatrem, jest rodzajem trójwymiarowego teatru książki, angażującego zarówno dźwiękowo, jak i wizualnie.

Nauczyciel, korzystając z łatwego do zbudowania teatru, sprawi, że różne sceny będą płynąć w miarę postępu narracji (pamiętaj, że dołączyliśmy również arkusz pokazujący, jak to skonstruować).

Dzięki teatrowi sceny są kadrowane, co jeszcze bardziej przyciąga uwagę dzieci. Jednak narrację będzie można prowadzić także wyłącznie za pomocą ilustrowanych plansz, przesuając je jedna po drugiej, tworząc dzięki danym wskazówkom momenty zawieszenia i ciekawości. Oprócz tekstu na odwrocie znajdują się wskazówki, jak i kiedy przesuwać scenę. Nauczyciel może w ten sposób szybko usunąć obraz, aby natychmiast odstąpić nową sytuację, lub powoli, w zależności od rodzaju emocji, jakich wymaga opowieść.

Ze względu na prostotę obsługi jest to jedno z najbardziej angażujących narzędzi, sprzyjających koncentracji u dzieci. Dlatego na późniejszym etapie nauczyciel może zaprosić do korzystania z niego swoich uczniów.

To drugie ćwiczenie jest bowiem doskonałym wsparciem w doskonaleniu pewności siebie, umiejętności narracyjnych i syntezy, gdyż opowieść podzielona jest na sekwencje, które stają się punktem odniesienia dla dziecięcej pamięci.

JAK KORZYSTAĆ?

Narzędzie to od pewnego czasu weszło także do kultury zachodniej, dlatego korzystają z niego szkoły i biblioteki. Istnieją również wyspecjalizowane wydawnictwa, które co roku publikują opowiadania w tej szczególnej formie narracyjnej. Przedstawiany jest w swoim oryginalnym formacie jako mały teatr, który można łatwo przenosić i ustawiać na stole lub biurku w szkole, aby stworzyć małą przestrzeń sceniczną i zwiększyć zaangażowanie między narratorem a publicznością, tak jak to miało miejsce praktykowane w Japonii od czasów starożytnych.



Kamishibai ma konstrukcję drewnianą lub grubą tekturę, w której umieszczone są ilustrowane plansze (zwykle 10-16 plansz). Z tyłu każdego obrazka znajduje się tekst i zdjęcie planszy, którą widzą widzowie, a także numer planszy. Na ostatniej planszy, czyli tej zwróconej w stronę narratora, znajdują się oznaczenia pierwszej planszy, czyli tej, którą widzą widzowie.

Kiedy gawędziarz ją wyciągnie, musi włożyć ją w szczelinę na dole pozostałych, gdyż znajduje się na niej tekst i oznaczenia drugiej sceny (zakrywając ostatnią planszę), przesuwając je w ten sposób od przodu do tyłu.

Zwykle tablice są w formacie A3, dzięki czemu każdy może je dobrze zobaczyć, jednak nauczyciel może wykorzystać także mniejsze formaty A4, sadzając dzieci bliżej siebie, na przykład na wygodnych poduszkach.

Kamishibai jest odpowiedni dla dzieci w każdym wieku i o każdym poziomie umiejętności!

INSTRUKCJA TECHNICZNA UŻYTKOWANIA

Chociaż jest to rzeczywiście bardzo proste i bezpośrednie narzędzie, wskazane jest, aby nauczyciel dobrze znał tę historię. Być może, zanim uczniowie zaprezentują Kamishibai, powinni go przećwiczyć, zwłaszcza aby mogli poznać momenty, w których konieczne jest prowadzenie tablic, ale przede wszystkim konieczne jest, aby opanowali sposób wywoływania oczekiwania, napięcia, zdumienia lub może nawet strach...

W klasie nauczyciel stworzy odpowiednie środowisko do opowiadania historii i wybierze rodzaj Kamishibai, którego zdecydował się użyć.

Bez struktury

Nauczyciel może ułożyć dzieci na podłodze na wygodnych poduszkach, sam zaś zająć krzesło, aby wszyscy dobrze widzieli tablice. Gdy tylko zapanuje cisza, rozpocznie się opowiadanie historii. Dzieci obejrzą pierwszą scenę. Możesz czytać lub opowiadać ustnie,



ale pamiętaj o tym, co dzieje się w pierwszej scenie. Gdy tylko skończysz opowiadać lub czytać pierwszą scenę, odsuń planszę (powoli lub szybko, w zależności od historii), umieszczając ją na dole pozostałych, tak abyś mógł przeczytać, co dzieje się w drugiej scenie: Kontynuuj drogę do końca. Deski można także przesunąć do połowy, jeżeli scena tego wymaga, np. powoli ujawniać obecność postaci lub szczegółu, który ma ogromne znaczenie dla historii.

[Ze strukturą](#)

Obowiązują te same zasady narracji, jeśli nauczyciel ma odpowiednią konstrukcję, może wykorzystać biurko jako punkt podparcia i ustawić dzieci z przodu, aby usiadły na krzesłach. Zasadnicza różnica polega na tym (jak już wspomnieliśmy), że ten rodzaj teatru ramuje plansze, przyciągając większą uwagę.

Podczas demontażu desek należy je włożyć do konstrukcji, postępując zgodnie z procedurą opisaną powyżej.

JAK ZBUDOWAĆ TEATR

MATERIAŁ: Przygotuj jeden lub dwa arkusze (50x70 cm) drewnianego papieru o grubości około 3,4 mm. Alternatywnie sprawdzą się również pudła kartonowe wystarczająco duże, aby wyciąć wszystkie elementy potrzebne do budowy teatru (butai).

Instrukcje, które Ci przekazujemy, dotyczą tablic formatu A4; możesz jednak użyć formatu A3 do swoich opowiadań i w ten sposób dostosować wymiary teatru do tej sytuacji.

Zdobądź także nóż do pudełek i gorący klej.

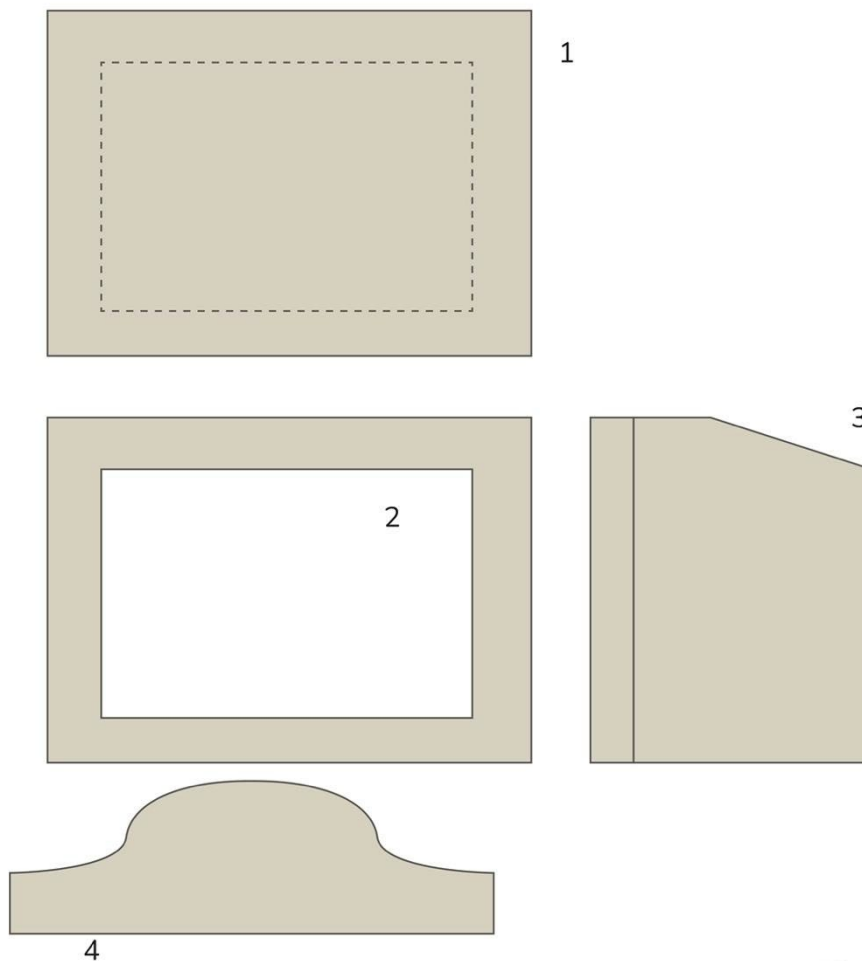

1. Wytnij dwa prostokąty o wymiarach 40x30 cm, w których narysujesz ramkę w odległości około 5 cm od krawędzi (rys 1).
2. Wytnij i tymczasowo odłóż jedną z dwóch wyciętych ramek (rys 2).
3. W dwóch prostokątach jednakowej wielkości (22 cm szerokości i 30 cm wysokości) uformuj drzwi zamykające teatr. Złóż zewnętrzną stronę, aby utworzyć pasek o szerokości 2 cm i wysokości 30 cm (rys 3). Za pomocą tej opaski przykleisz drzwi za ościeżnicą (rys 5 i rys 6).

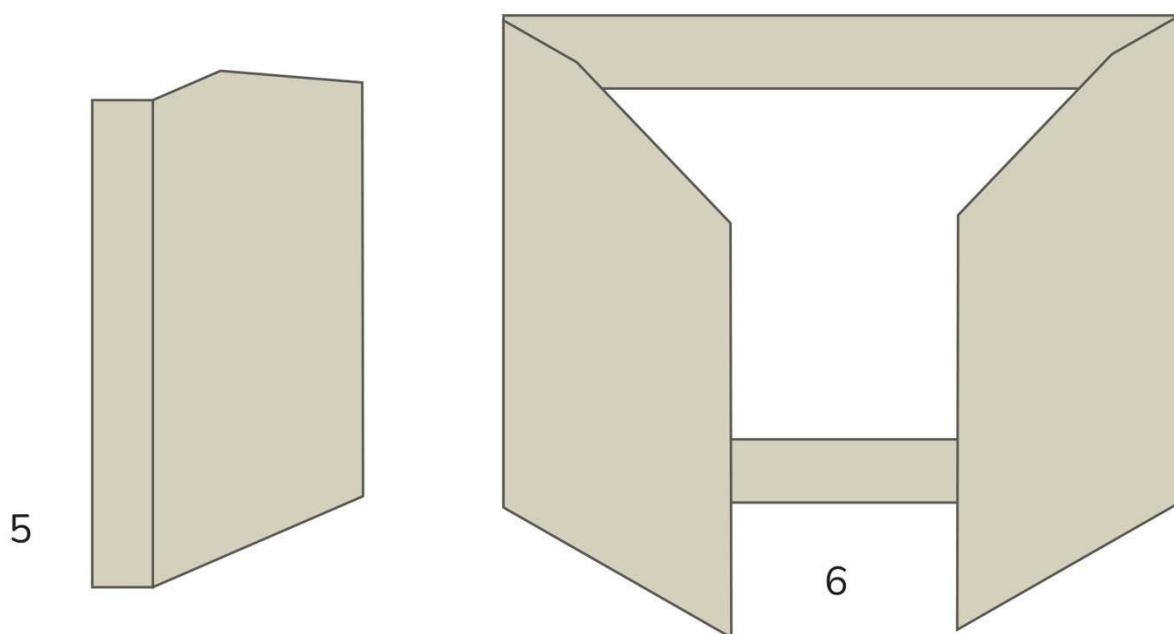

4. Ukształtuj „fronton” teatru. Dla uproszczenia możesz także narysować prosty trójkąt.

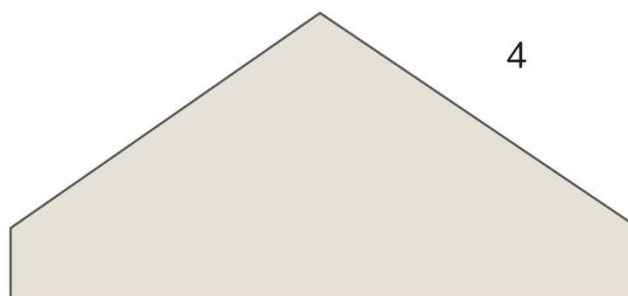

5. Przyklej fronton do tylnej części ramy. Użyj gorącego kleju lub alternatywnie dwustronnej taśmy klejącej (rys 7 i rys 8).

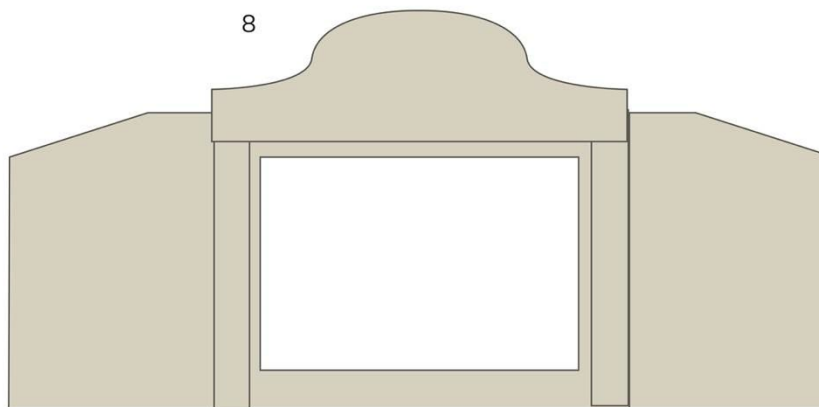
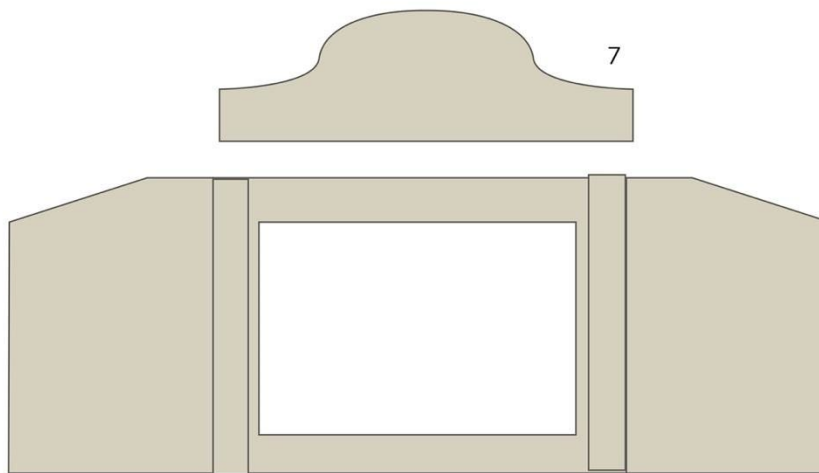

Pierwsza część jest już ukończona. Musimy teraz zwrócić uwagę na konstrukcję tylnej części, czyli przestrzeni, w której mają zostać umieszczone deski.

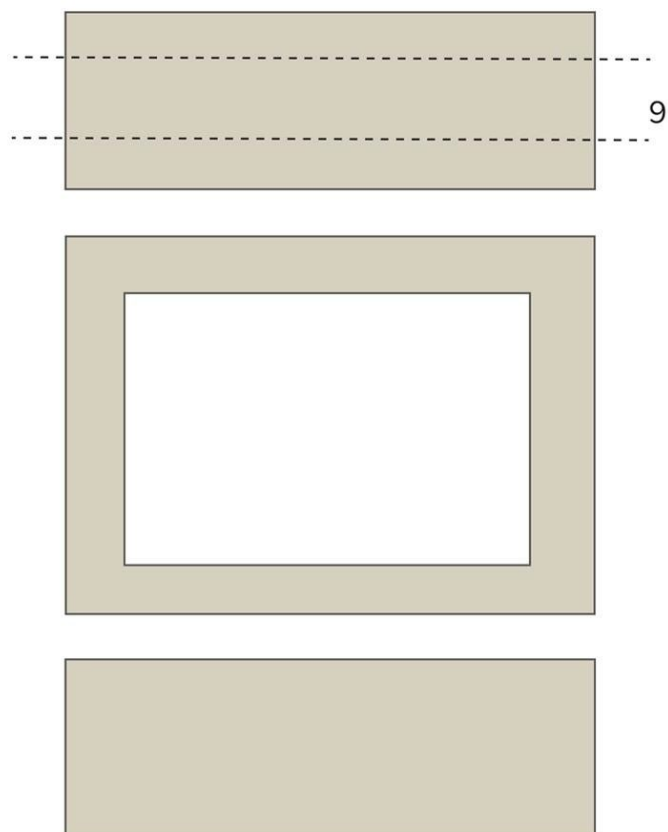

Wytnij dwa równe prostokąty o wymiarach 10x40 cm.

Wykonuj fałdy (rys. 9) tak, aby krawędzie miały wysokość około 3 cm, a podstawa 4, (jak na zdjęciu poniżej).

Przyklej oba za pozostałą ramą (rys.10). Będą tworzyć przestrzeń, w której można umieścić plansze fabularne.

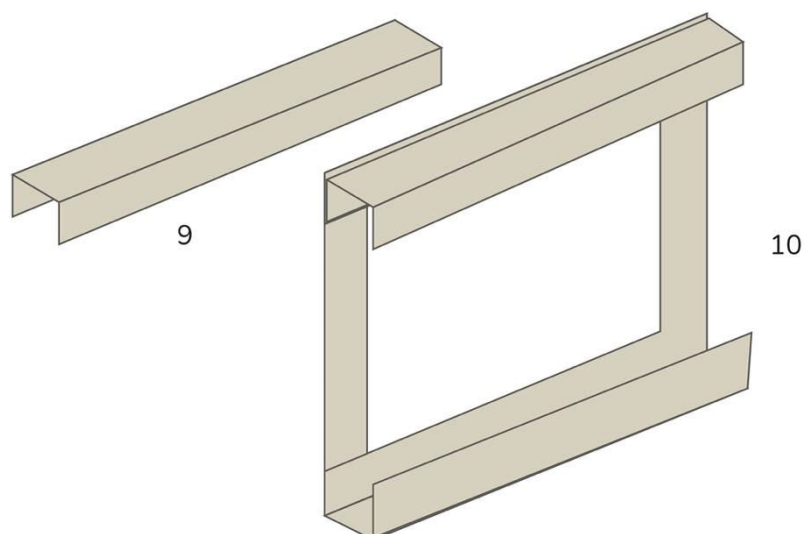

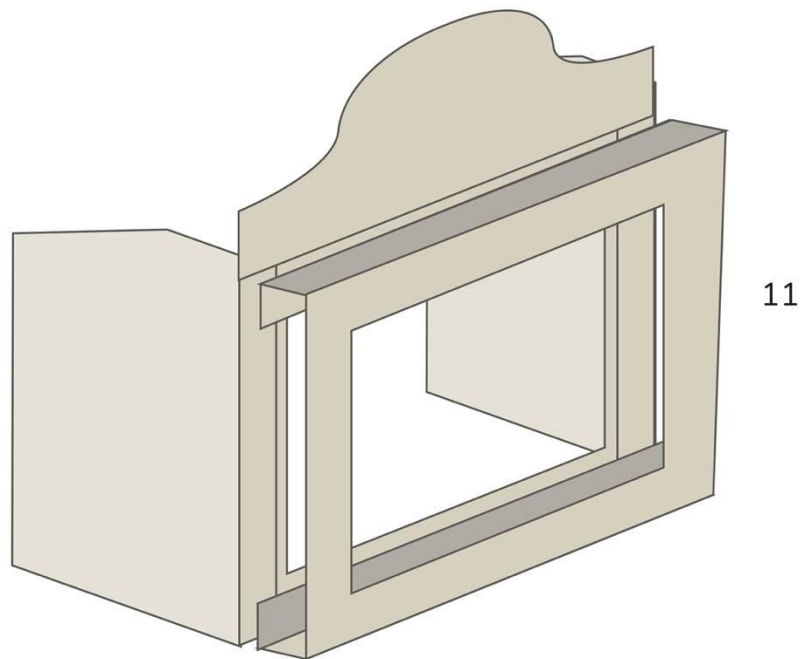

Przyklej ramę za wcześniej utworzoną konstrukcją teatralną. (rys. 11).

Teatr jest gotowy, włóż deski. (rys. 12)

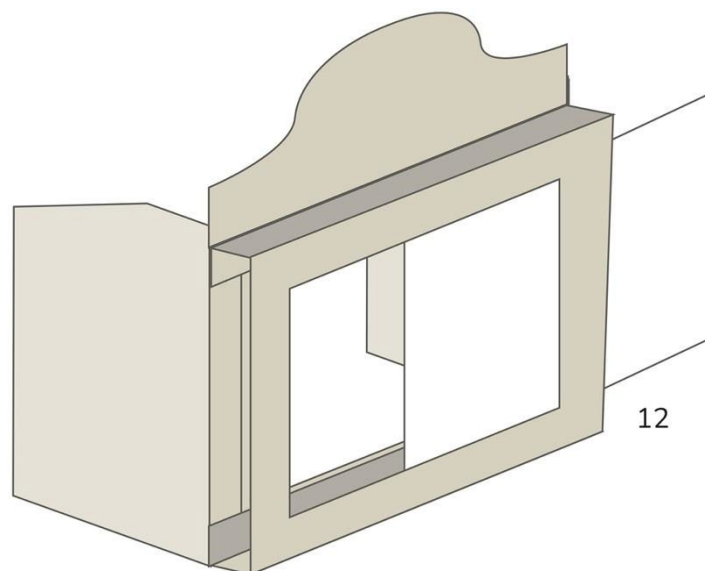

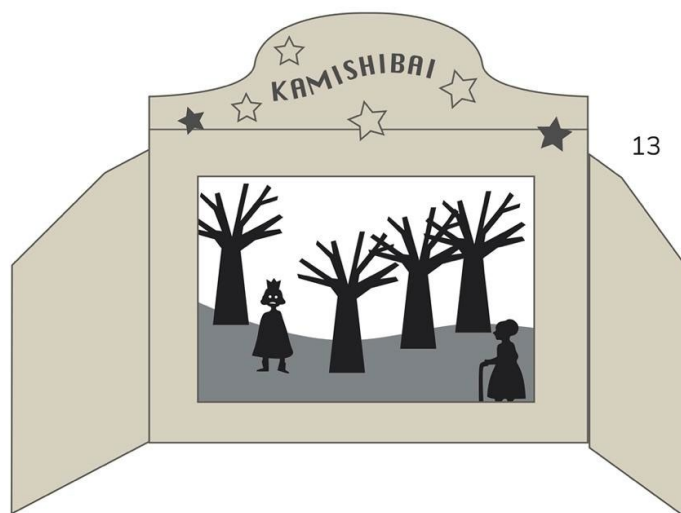

(rys. 13) Niech zacznie się historia!

ILUSTROWANE TABLICZKI

Zwykle nie jest to konieczne, ponieważ jak wyjaśniono wcześniej, polega to na przesuwaniu płyty czółowej za drugą. Aby jednak ułatwić użytkowanie, szczególnie dzieciom lub osobom korzystającym z niego po raz pierwszy, przydatne może okazać się zastosowanie papierowych zakładek, na których można wpisać numer odnoszący się do obrazka. Zakładki nakładaj etapowo, czyli w różnych pozycjach. Umożliwi to narratorowi wybranie odpowiedniej zakładki do przesunięcia.

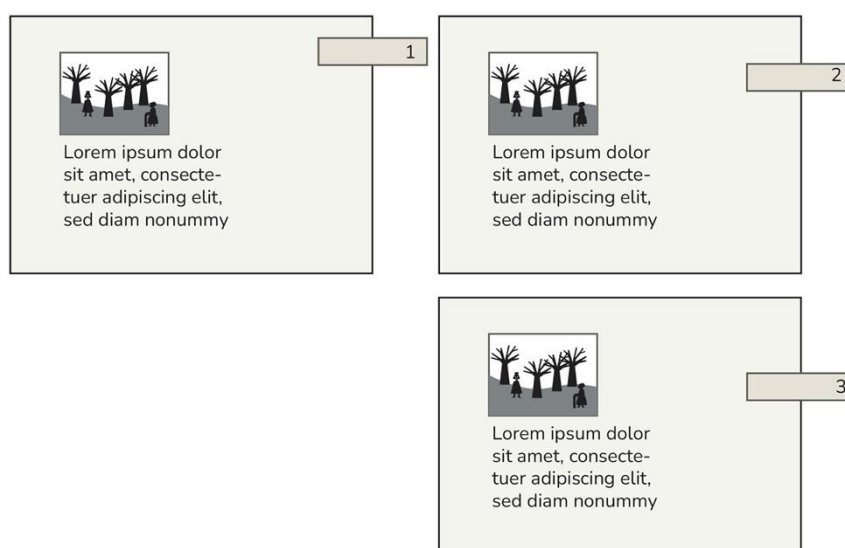



KORZYŚCI KAMISHIBAI DLA UCZNIÓW Z SPECYFICZNYMI ZABURZENIAMI

UCZENIA SIĘ

Kamishibai to doskonałe narzędzie dla dzieci, które mają trudności, aby pewnie uczestniczyć w opowiadaniu historii i zabierać głos. Dzieje się tak dlatego, że konstrukcja narzędzia pozwala gawędziarzom na prowadzenie działań za tablicami podczas czytania tekstu słuchaczom. Jako taki odgrywa kluczową rolę w pomaganiu dzieciom w przezwyciężaniu lęków i ostatecznie w łączeniu ekspresji ustnej z bardziej pozytywnymi emocjami i doświadczeniami. Otwarcie drzwi teatru Kamishibai stwarza u dzieci intelektualną i emocjonalną separację między światem rzeczywistym a światem opowieści, co stanowi podstawę „pozytywnego filtra”, który pozwala uczniom nabrać większej pewności w wyrażaniu siebie.

Magiczna atmosfera, jaką tworzy ten kolorowy i wyrazisty rodzaj narzędzia teatralnego, sprzyja także przyciąganiu uwagi i wzmocnieniu skupienia podczas opowiadania historii. Dzieje się tak dlatego, że widz słuchający opowieści jest w stanie obserwować w danej chwili tylko jeden obraz – ten, który znajduje się na pierwszym miejscu – dlatego też jego uwaga jest stale wyzwalana przez zmianę kolejności zdjęcia w miarę rozwoju historii. Używanie dramatyzacji do opowiadania historii ma również na celu zachowanie pamięci, ponieważ uczniowie zapamiętują więcej wydarzeń i faktów związanych z historiami przedstawionymi w formie dramatycznej. Ponadto dramatyzacja zanurza uczniów w działaniu - pomagając im poczuć i cieszyć się przedstawionymi postaciami/wydarzeniami, a co więcej, dzielić się tymi samymi uczuciami i wrażeniami z resztą kolegów z klasy, budując umiejętności nawiązywania kontaktu emocjonalnego i rozpoznawania uczniów, którzy zmagają się z czuć się jak obcy w grupie.

Należy zauważyć, że podobnie jak karty opowieści, zmieniające się ilustracje nie tylko przedstawiają różne chronologiczne wydarzenia w historii, ale także zawierają pomocne opisy z tyłu. Dlatego dzieci, które pełnią rolę gawędziarzy, przez cały czas trwania zajęć otrzymują wsparcie za pomocą gotowych ram, wokół których mogą pracować, nadając strukturę ich lekturom i zapobiegając zamieszaniu i niepewności.



Kolejną ważną uwagą dotyczącą dostosowywania tego narzędzia do potrzeb uczniów ze specyficznymi zaburzeniami uczenia się jest ujawnianie obrazów w miarę wolniejszego tempa opowiadania – to nie tylko zbuduje napięcie w trakcie opowiadania, ale także zagwarantuje, że uczniowie nie będą przytłoczeni „techniką szybkiego przekładania”.