



## KARTA TECHNICZNA CIENIE // TEATR CIENI

### CO TO TAKIEGO?

Wykorzystanie cieni jest prawdopodobnie jedną z najbardziej starożytnych i sugestywnych technik opowiadania historii. Cienie, w istocie, mają moc zafascynowania i oczarowywania. Wszystko czego potrzebujesz to źródło światła, biała ściana i sylwetki bohaterów opowieści. Technikę tę szczególnie doceniają dzieci, zarówno jako zwykli widzowie, ale zwłaszcza wtedy, gdy role się odwracają. Być może bardziej niż inne metody narracyjne, ta jest doświadczana jako gra, która stymuluje dzieci emocjonalnie i sensorycznie..

### JAK TO STOSOWAĆ?

Zanim przejdziemy do opowiadania historii, istnieje kilka ważnych kroków, które nauczyciel musi wykonać, aby opanować tę technikę.

Istnieją dwie różne metody wykorzystania cieni.

Pierwsza z nich polega na bezpośredniej projekcji. Nauczyciel użyje specjalnie przygotowanych sylwetek, aby wyświetlić/odwzorować na ścianie postacie i wydarzenia z opowieści.

Druga metoda jest inspirowana chińskim teatrem cieni. Polega ona na wykorzystaniu łatwej do wykonania małej konstrukcji teatralnej, małego teatrzyku z drewna lub kartonu. W tym przypadku „proscenium” (część sceny przed miejscem, gdzie w teatrze znajduje się kurtyna) jest zamknięte arkuszem papieru pergaminowego i stanowi „ekran”, na którym wyświetlane są cienie i opowiadana jest historia.



W obu przypadkach, oprócz „nieprzezroczystych” sylwetek, które nie przepuszczają światła i dlatego sprawiają, że cienie są zawsze ciemne, możliwe jest dodanie obiektów i detali wykonanych z kolorowych, przezroczystych tworzyw sztucznych. Przepuszczając światło, obiekty te będą rzucać nie tylko kształt, ale i kolor.

Nauczyciel powinien poćwiczyć, aby wypróbować efekty i sprawić, by ruchy postaci/cieni zbiegały się z opowieścią.

Klasa, w której odbywać się będzie opowiadanie, powinna być ustawiona w półmroku, maksymalnie zaciemniona, aby umożliwić prowadzenie narracji, ale jednocześnie nauczyciel musi wziąć pod uwagę ewentualny lęk przed ciemnością, zwłaszcza u młodszych dzieci. Dzieci powinny być ustawione w taki sposób, aby mogły jak najlepiej ocenić projekcję, zwłaszcza jeśli odbywa się ona z wykorzystaniem teatru cieni, gdyż z pewnością nie będzie miała dużych wymiarów.

Potrzebna jest latarka lub stała lampa ze światłem bezpośrednim lub halogenowym.

Idealną metodą jest zdobycie źródła światła z podstawą/podporą, ponieważ pozwoli to na użycie obu rąk.

Po opowiedzeniu historii nauczyciel może zaprosić dzieci (praktycznie wszystkie!) do eksperymentowania.

Mogą to robić indywidualnie lub w małych grupach.

Jest to nie tylko zabawa, ale także sposób na pokonanie przez dzieci trudności, w tym trudności charakterologicznych, przy okazji dobrej zabawy. Na przykład nieśmiałość łatwo pokonać dzięki cieniom i magii tworzonej przez cienie.

## SYLWETKI BOHATERÓW

W zależności od opowiadania, nauczyciel rysuje poszczególne postacie na czarnej kartce o wadze co najmniej 300 g, aby zapewnić sztywność „sylwetek” i zapobiec ich zginaniu lub deformacji wraz z ruchem podczas opowiadania.

Po ich wycięciu nauczyciel może użyć wykrojnika do stworzenia oczu lub innych szczegółów, a następnie przykleić do sylwetek drewniane patyczki, aby ułatwić ich użycie.



Postaci można również wykonać przeguby, jeśli chcemy, aby wykonywały ruchy, które mogą być przydatne do podkreślania fragmentów narracji. Na sylwetkach można również umieścić detale wykonane z przezroczystych i kolorowych materiałów plastycznych, na przykład kapelusze, parasole, pióra itp.

Sylwetki narysowane przez nauczyciela mogą posłużyć jako modele dla dzieci do stworzenia własnych. Dzieci mogą wtedy dorysować postacie i elementy potrzebne do ich opowieści.

Dla dzieci gramatura papieru powinna być lżejsza, aby ułatwić wycinanie. (max. 200 g)

## TEATR CIENI

Teatr cieni można wykonać z drewna lub z papieru/drewna (tektura o grubości ok. 5 mm, łatwa do przecięcia nożykiem do kartonów).

Należy stworzyć ramę, minimalny rozmiar to kartka A3, przy mniejszym rozmiarze istnieje ryzyko, że nie starczy miejsca na narrację.

Ramka musi mieć co najmniej 5 cm szerokości, aby nadać spójności i stworzyć odpowiednio dużą przestrzeń, w której można ukryć elementy pomocnicze.

Przed ich nałożeniem należy przykleić arkusz papieru pergaminowego lub alternatywnie papieru błyszczącego.

Można również stworzyć scenerie: krajobraz, zamek, wnętrze domu, które mogą pozostać nieruchome, a następnie nakleić je na wnętrze teatru po stronie zwróconej do nauczyciela, tak aby dzieci zawsze widziały ich cień.

Jeśli nauczyciel chce, aby dzieci same wykonały swój teatr, można użyć kartki A4, aby ułatwić sobie pracę.

## INSTRUKCJA TECHNICZNA DLA CIENI

Sylwetki powinny być niewielkie, zwłaszcza jeśli mają być wykorzystane przy teatrze cieni, natomiast w przypadku projekcji na ścianie mogą być nieco większe.



Wielkość cieni zależy oczywiście od tego, czy znajdują się one bliżej, czy dalej od źródła światła.

Im bliżej źródła, tym postać będzie większa, niemal do tego stopnia, że stworzy chwilę „czerni”, aby umożliwić wejście innym postaciom.

### Przykładowe zdjęcia z teatru cieni „Kwiat paproci”





- INSTRUKCJA KONSTRUKCJI TEATRU CIENI

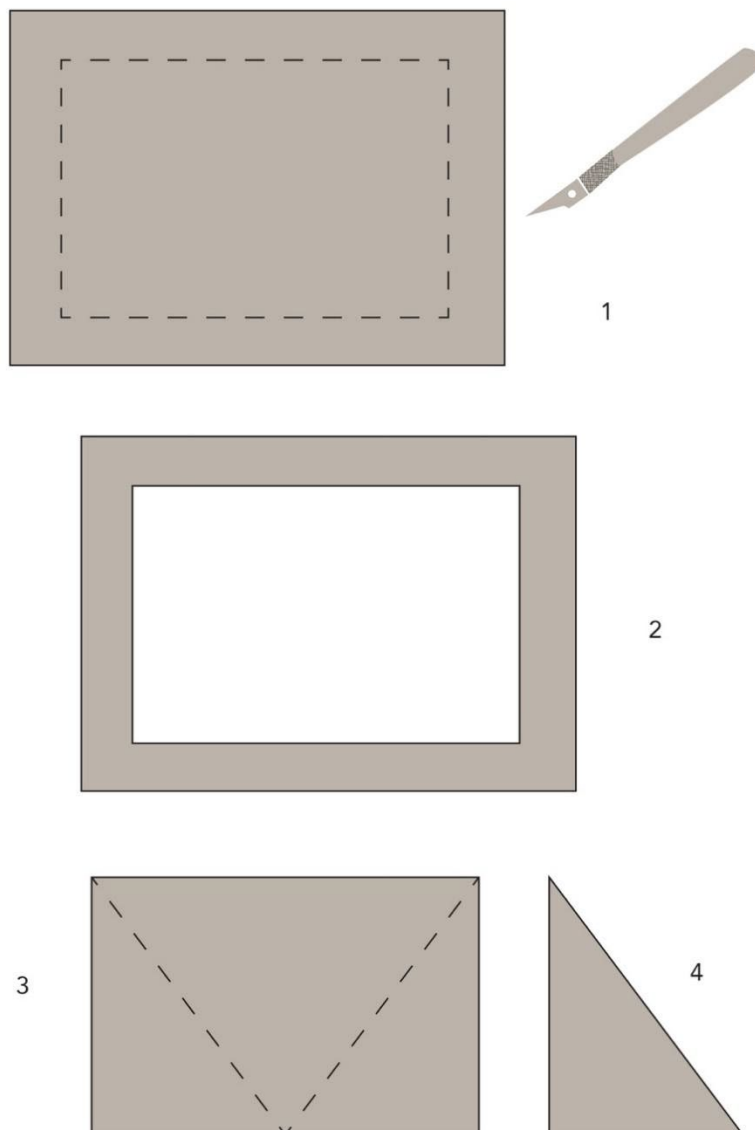

1. Użyj arkusza tektury o grubości 2/5 mm. Narysuj ramkę o długości około 5 cm i użyj noża do wycięcia wzdłuż linii przerywanej.
2. Ramka.
3. Z uzyskanego prostokąta wytnij dwa trójkąty do budowy elementów nośnych.
4. Boczny element podpierający.

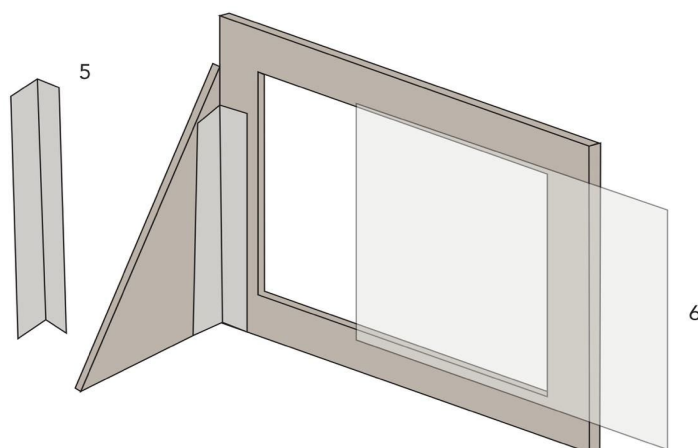

5. Z kawałka tektury (papier 200 g) wycinamy dwa paski o szerokości 4 cm i składamy je na pół. Będą one służyły jako element łączący ramę z panelami bocznymi.
6. Przyłóż wycięty arkusz papieru pergaminowego od wewnątrz (musi być co najmniej dwa cm szerszy niż otwór teatru)

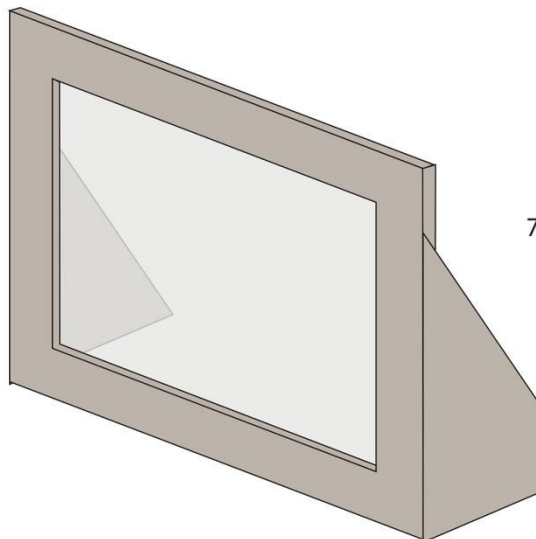

7. Mały teatr jest gotowy. Możecie też zdecydować się na pokolorowanie go, aby był bardziej jednolity lub obłożyć go papierem, być może tworząc kolaż z różnych rysunków i postaci lub dołączyć dekoracje np. origami itp.

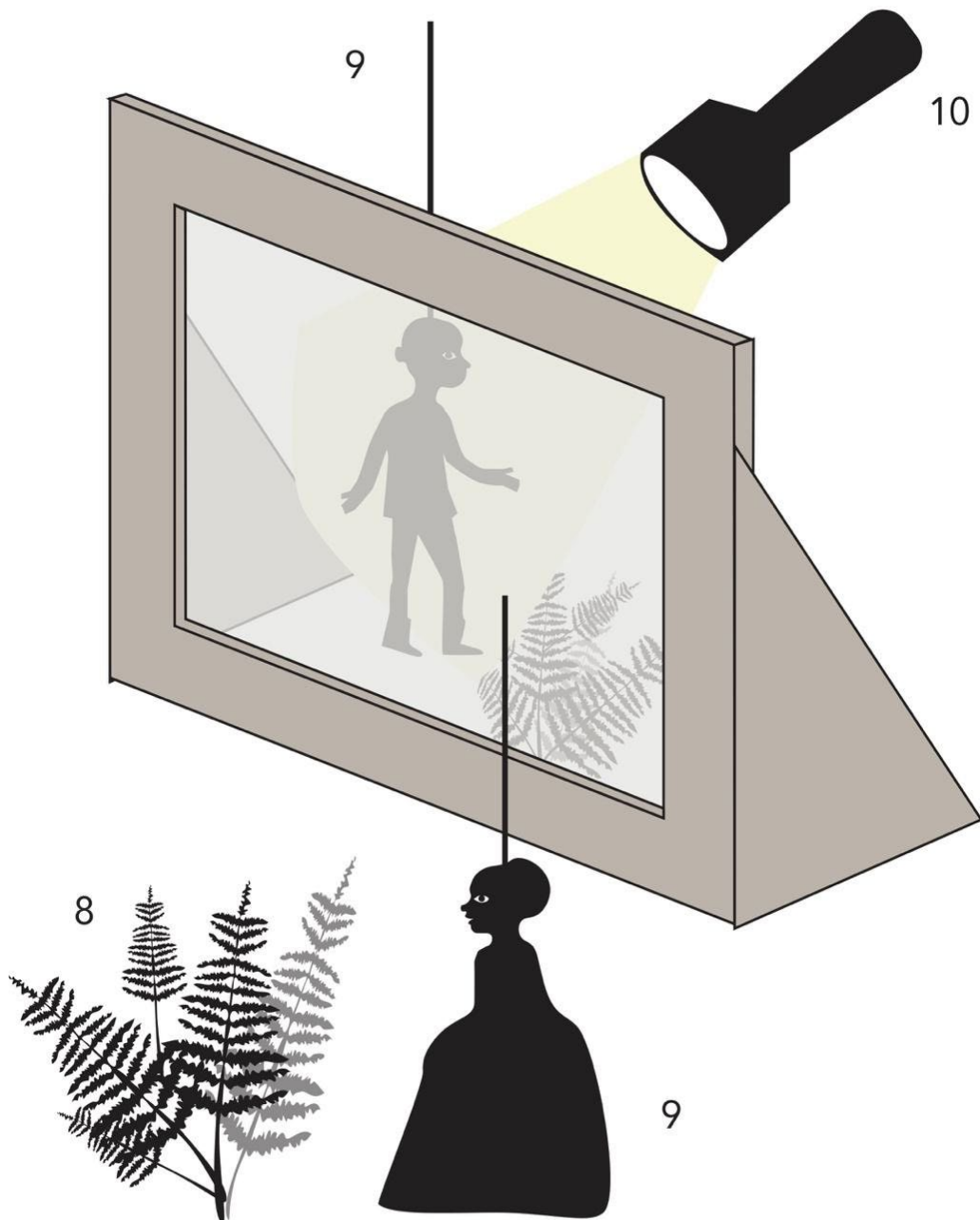

8. Sylwetki do tworzenia scenografii do naklejenia bezpośrednio na pergamin za pomocą taśmy klejącej.
9. Postacie do opowiadania historii.
10. Latarka ze światłem bezpośrednim lub halogenowym. „Latarka” z telefonu komórkowego jest również w porządku.





## • INSTRUKCJA KONSTRUOWANIA SYLWETEK

Sylwetki mogą być wykorzystane zarówno do projekcji na ścianie, jak i przy teatrze cieni. Zmienia się jednak położenie patyczka. W przypadku teatryku przyklejamy go od góry (rys. 14). W przypadku projekcji na ścianie bardziej przydatne i właściwe jest przyklejenie patyczka od dołu (rys. 15).

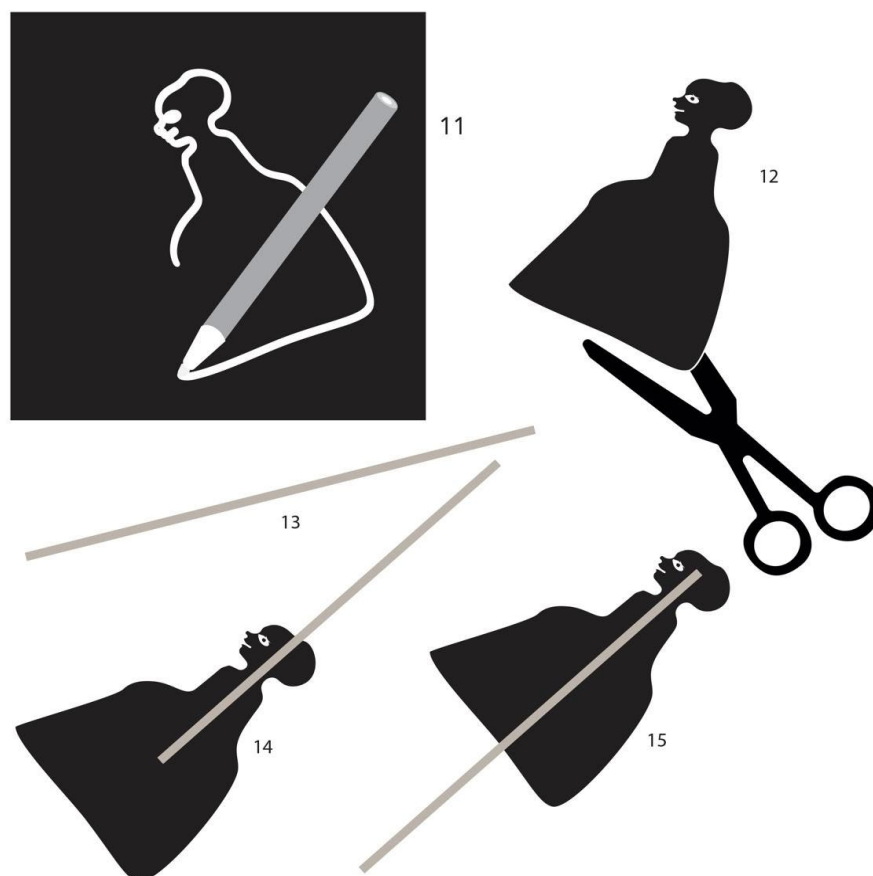

11. Na czarnej kartce (200 g) narysuj sylwetkę postaci.
12. Wytnij postać.
13. Drewniany patyk (może być również pokolorowany na czarno)
14. Przyklej drewniany patyczek za pomocą kleju na gorąco.

P.S. Możecie zainspirować się naszymi przykładami! W folderze „przykłady sylwetek” znajduje się kilka przykładów do tworzenia sylwetek.