



## FIȘA TEHNICĂ UMBRE // TEATRUL

### CE ESTE?

Folosirea umbrelor este probabil una dintre cele mai vechi și mai sugestive tehnici de povestire. Umbrele, de fapt, au puterea de a fascina și de a vrăji. Tot ce aveți nevoie este o sursă de lumină, un perete alb și siluetele personajelor din poveste. Această tehnică este deosebit de apreciată de copii, atât ca simpli spectatori, cât mai ales atunci când rolurile sunt inversate. Poate mai mult decât alte metode narrative, aceasta este trăită ca un joc care îi stimulează emoțional și senzorial pe copii.

### CUM SE UTILIZEAZĂ

Înainte de a trece la povestirea de povești, există câțiva pași importanți pe care profesorul trebuie să îi facă pentru a stăpâni această tehnică.

Există două metode diferite de utilizare a umbrelor.

Prima este prin proiecție directă. Profesorul va folosi siluete special pregătite pentru a proiecta pe perete personajele și evenimentele din poveste.

A doua metodă este inspirată din teatrul de umbre chinezesc. Aceasta implică utilizarea unei mici structuri teatrale, un mic teatru din lemn sau carton, ușor de realizat. Aici, "prosceniul" (partea din fața scenei în care s-ar afla cortina într-un teatru) este închisă de o foaie de hârtie pergament, iar aceasta constituie "ecranul" pe care se proiectează umbrele și se povestește povestea.

În ambele cazuri, pe lângă siluetele "opace", care nu lasă să treacă lumina și, prin urmare, fac ca umbrele să fie întotdeauna întunecate, este posibil să se adauge obiecte și detalii



realizate din materiale plastice transparente colorate. Permițând luminii să se filtreze, aceste obiecte vor proiecta nu doar forma, ci și culoarea.

Profesorul ar trebui să exerseze, pentru a încerca efectele și pentru a face ca mișcările personajelor/ umbrelor să coincidă cu cele ale povestirii.

Sala de clasă în care va avea loc povestirea ar trebui să fie amenajată în semiîntuneric, întunecată cât mai mult posibil pentru a permite desfășurarea narațiunii, dar, în același timp, este necesar ca profesorul să țină cont de orice teamă de întuneric, în special la copiii mai mici. Copiii trebuie poziționați într-un mod care să le permită să aprecieze proiecția în cel mai bun mod, mai ales dacă se face cu un teatru de umbre, deoarece cu siguranță nu va fi de dimensiuni mari.

Este necesară o lanternă sau o lampă fixă cu lumină directă sau cu halogen. Metoda ideală este de a obține o sursă de lumină cu o bază/suport, deoarece aceasta va permite utilizarea ambelor mâini.

După povestirea poveștii, profesorul îi poate invita pe copii (practic pe toți!) să experimenteze.

Aceștia pot face acest lucru individual sau în grupuri mici.

Acesta nu este doar un joc, ci și o modalitate pentru copii de a-și depăși dificultățile, inclusive cele de caracter, în timp ce se distrează. Timiditatea, de exemplu, este ușor de depășit datorită umbrelor și a magiei create de umbre.

## SILUETELE PERSONAJELOR

În funcție de poveste, profesorul va desena diferitele personaje pe un carton negru de cel puțin 300 g pentru a asigura rigiditatea “siluetelor” și pentru a evita ca acestea să se îndoiească sau să se deformeze în timpul mișcării din timpul povestirii.

După ce le decupează, profesorul poate folosi o mașină de decupat pentru a crea ochii sau alte detalii, apoi să lipească bețe de lemn pe siluete pentru a le face mai ușor de folosit.



De asemenea, personajele pot fi realizate articulate, dacă doriți ca acestea să facă mișcări care pot fi utile pentru a sublinia pasajele narative. Pe aceste siluete se pot aplica, de asemenea, detalii realizate din materiale plastice transparente și colorate, de exemplu o pălărie, o umbrelă, pene etc.

Siluetele desenate de către profesor pot fi folosite ca modele pentru ca copiii să le creeze pe ale lor. Copiii pot apoi să deseneze personajele și elementele necesare pentru povestirea lor.

Pentru copii, greutatea hârtiei ar trebui să fie mai ușoară, pentru a facilita decuparea.  
(max. 200 g)

## TEATRUL UMBRELOR

Un teatru de umbre poate fi realizat fie din lemn, fie din hârtie/lemn (carton de aproximativ 5 mm grosime, ușor de tăiat cu un cutter).

Trebuie să creați un cadru, dimensiunea minimă este o foaie de hârtie A3, cu o dimensiune mai mică decât aceasta riscați să nu aveți suficient spațiu pentru narațiune.

Cadrul trebuie să aibă o lățime de cel puțin 5 cm, pentru a da consistență și a crea un spațiu suficient de mare în care să ascundeți elementele de susținere.

Înainte de a le aplica, foaia de hârtie pergament sau, alternativ, hârtia lucioasă trebuie lipită.

De asemenea, este posibil să se creeze decoruri: un peisaj, un castel, interiorul unei case, care poate rămâne fixat și apoi aplicat în interiorul teatrului, pe partea dinspre profesor, astfel încât copiii să poată percepe întotdeauna umbra acestuia.

În cazul în care profesorul dorește ca copiii să își facă propriul teatru, utilizarea unui carton A4 poate fi potrivită pentru a fi mai ușor de manevrat.

## INSTRUCTIUNI TEHNICE PENTRU UMBRE

Siluetele ar trebui să fie mici, mai ales dacă trebuie folosite în teatrul de umbre, în timp ce în cazul proiectării pe un perete pot fi puțin mai mari.



Mărimea umbrelor depinde, evident, de faptul că sunt mai aproape sau nu de sursa de lumină.

Cu cât te apropii mai mult de sursă, cu atât personajul va fi mai mare, aproape până la punctul de a crea un moment de “întuneric” pentru a permite altor personaje să intre.

### Câteva fotografii ale umbrelor - “The Fern Flower”





- INSTRUCTIUNI PENTRU CONSTRUIREA UNUI TEATRU DE UMBRE

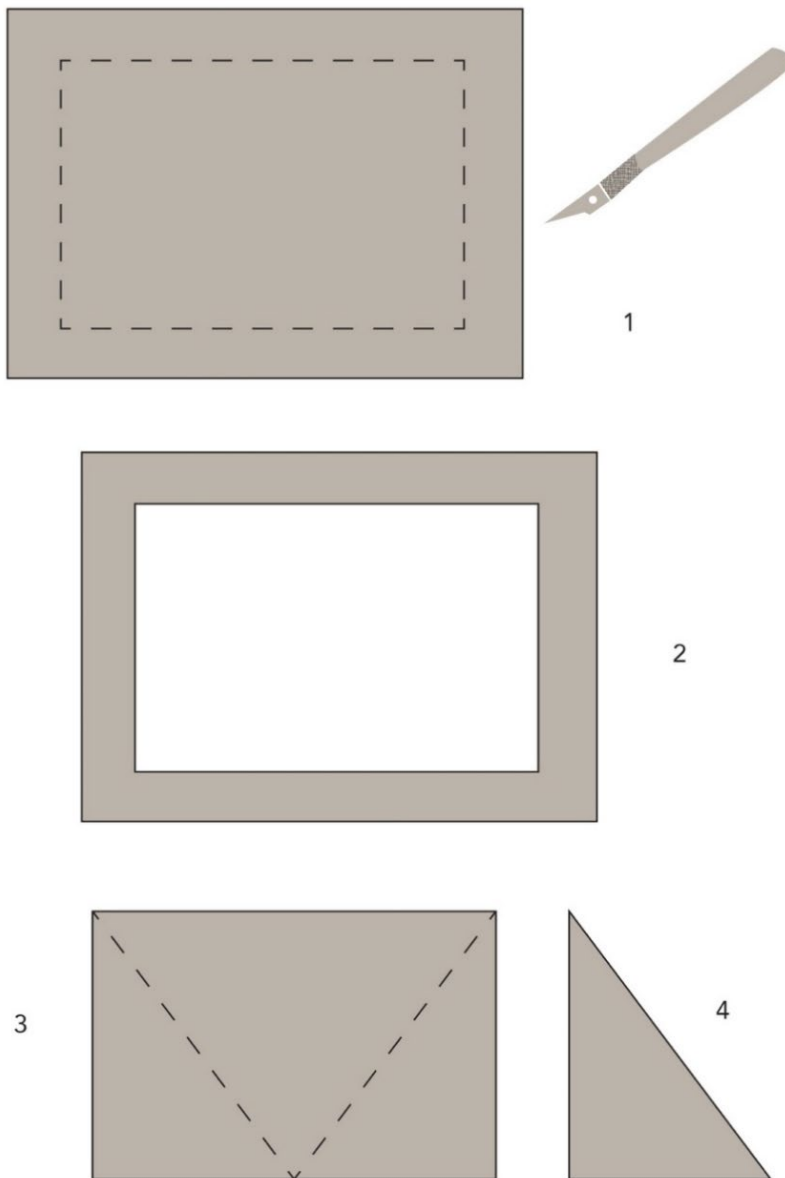

1. Folosiți o foaie de carton de 2/5 mm grosime. Desenați un cadru de aproximativ 5 cm și folosiți un cutter pentru a-l decupa de-a lungul liniei punctate.
2. Cadrul.
3. Din dreptunghiul obținut, decupați două triunghiuri pentru a construi elementele de susținere.
4. Elementul de sprijin lateral.

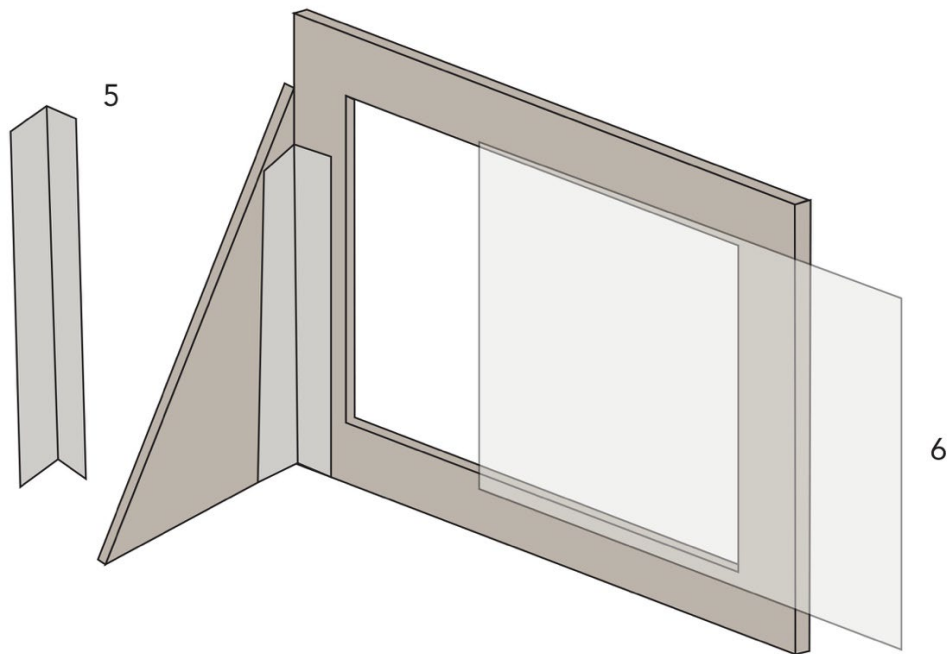

5. Dintr-o bucată de carton (hârtie de 200 g) tăiați două benzi de 4 cm lățime și împăturiți-le în două. Acestea vor servi ca element de legătură între cadru și panourile laterale.
6. Aplicați foaia de hârtie pergament decupată din interior (aceasta trebuie să fie cu cel puțin doi cm mai lată decât deschiderea teatrului)

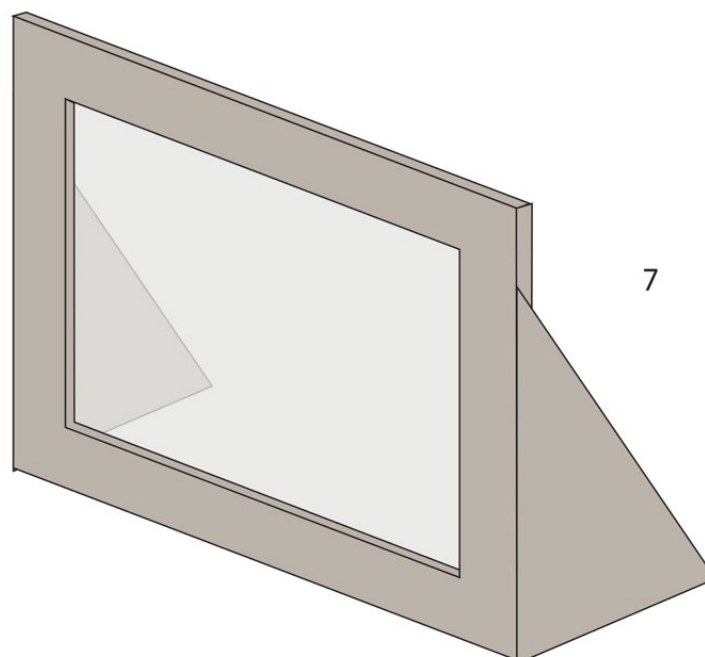

7. Mini-Teatrut este finalizat. De asemenea, puteți decide să îl colorați pentru a-l face mai omogen sau să-l acoperiți cu hârtie, eventual să faceți un colaj cu diverse desene și personaje sau să atașați decorațiuni precum origami etc.

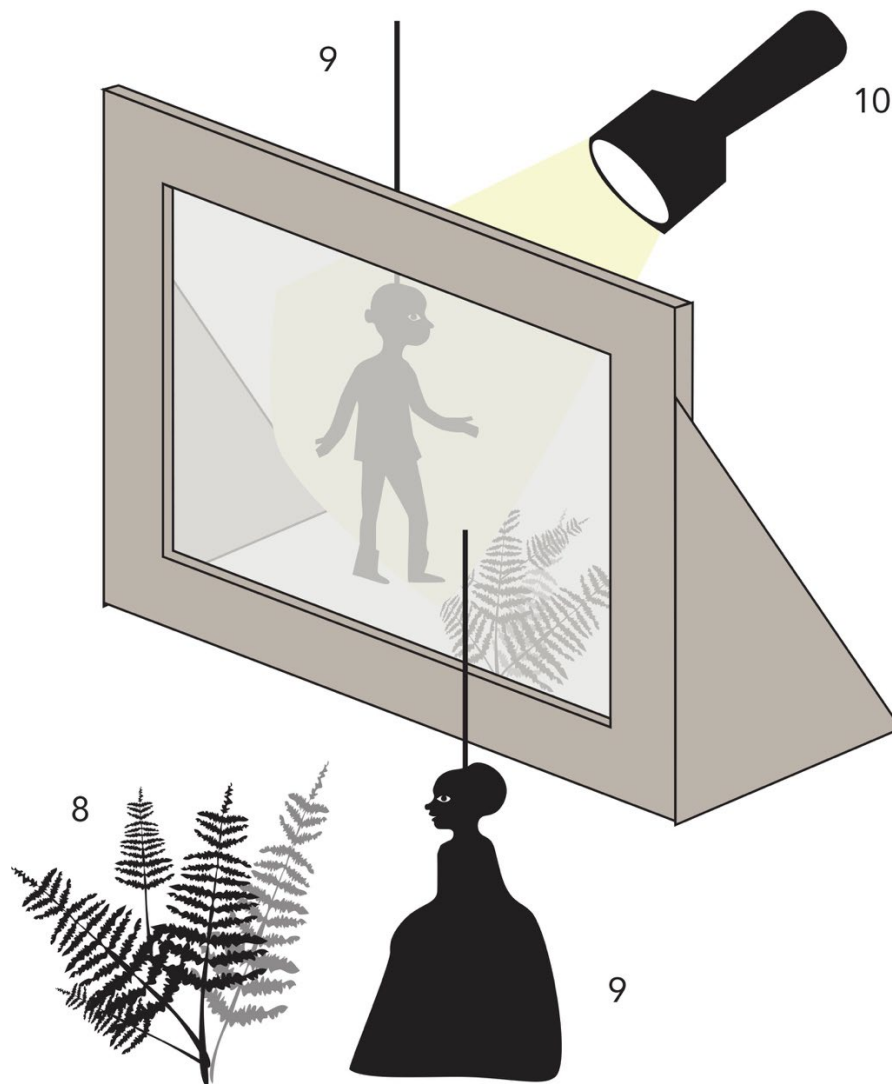

8. Siluetele pentru creația scenografică vor fi aplicate direct pe pergament cu ajutorul unei benzi adezive.
9. Personaje pentru povestire.
10. Lanternă cu lumină directă sau cu halogen. O "lanternă" de telefon mobil este de asemenea bună.



- **INSTRUCIUNI PENTRU CONFECTIONAREA SILUETELOR**

Siluețele pot fi folosite fie pentru proiecție murală, fie cu teatrul de umbre. Cu toate acestea, poziția bastonului se schimbă. În cazul teatrului, îl lipim de sus (fig. 14). Pentru proiecția pe perete, este mai util și mai potrivit să lipim bățul de jos (fig. 15).

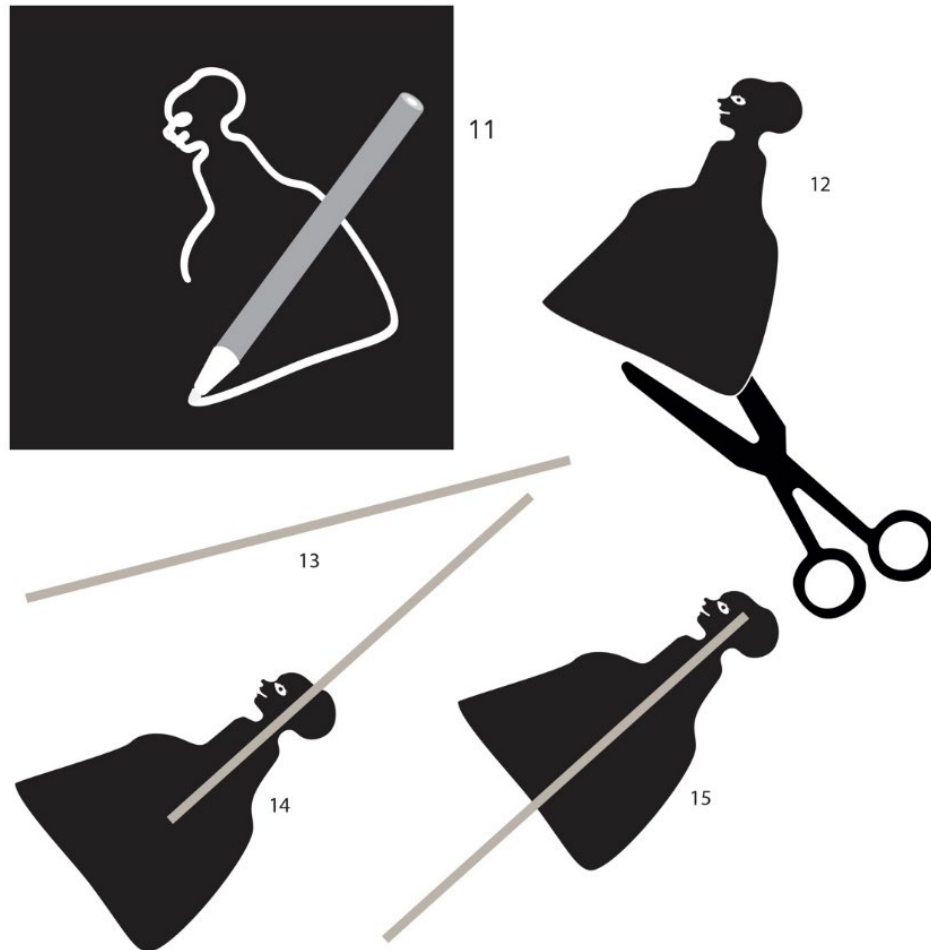

11. Desenați silueta personajului pe cartonul negru (200 g).
12. Decupați figura.
13. Băț de lemn (poate fi colorat și în negru).
14. Lipiți bățul de lemn cu lipici fierbinte.

P.S. Vă puteți inspira din exemplele noastre! Există câteva exemple pentru crearea siluetelor în dosarul “exemple de siluete”.





## BENEFICIILE UMBRELOR / TEATRULUI DE UMBRE PENTRU ELEVII CU TULBURĂRI SPECIFICE DE ÎNVĂȚARE

Siluețele din teatrul de umbre pot fi folosite la crearea unor condiții pentru comunicarea verbală și non-verbală, deoarece oferă un element de ancorare a semnificației în exprimarea verbală, ceea ce este deosebit de util pentru elevii cu tulburări de fluentă și întâzieri de vorbire. Siluețele și interacțiunile dintre ele pot demonstra sau dramatiza sentimente, pot modela vocabularul sau pot juca părți din poveste pentru a spori înțelegerea. În plus, atunci când se manipulează siluețele, se stabilește un „filtru pozitiv” între copii și ascultători. Copiii care întâmpină dificultăți de exprimare (fie din cauza dificultăților de învățare, fie din cauza unei simple timidități) pot fi mai încurajați să participe, deoarece se pot „ascunde” în spatele acestui instrument.

Pe lângă faptul că este util în îmbunătățirea abilităților de exprimare orală, cercetările arată că teatrul de umbre este un priză benefică pentru copiii care au dificultăți în exprimarea emoțiilor și în relaționarea cu conținutul poveștilor.

Cercetările au descoperit, de asemenea, că teatrul de umbre poate avea un rol esențial în procesul de fixare a memoriei: elevii sunt capabili să își amintească mai multe evenimente și fapte despre o poveste atunci când aceasta este prezentată sub formă dramatică.

Putem concluziona că utilizarea acestei metode poate, prin urmare, să abordeze dificultățile de memorie cu care se confruntă copiii cu SLD.

Implicarea elevilor cu nevoi speciale este menținută în timpul acestei activități, deoarece teatrul de umbre este o formă de narațiune multisenzorială, activând diferite puncte de vedere: auditiv, vizual și emoțional. Această implicare este un ingredient cheie pentru a sprijini, de asemenea, „învățarea activă”, deoarece copiii nu ascultă pasiv povestea, ci conduc ei înșiși procesul de învățare.

Ca și în cazul instrumentelor de teatru Origami, Story Box și Silent Book Theatre, această activitate poate contribui la dezvoltarea motricității fine la copii, adică a capacității de a controla micile mișcări ale mâinilor, degetelor, feței, gurii și picioarelor, ceea ce duce la îmbunătățirea coordonării mână-ochi.