



KARTA TECHNICZNA KSIĄŻKA ARTYSTY // NIEMA KSIĄŻKA

CO TO JEST?

KSIĄŻKA ARTYSTY to wyjątkowa książka, przedmiot, który ma wizualną i narracyjną moc książki, ale także wyjątkowość artystyczną.

Każda książka artysty zawiera przekaz: narrację, ale także emocje i uczucia jej twórcy, dlatego może być bardzo ważnym narzędziem pedagogicznym.

Książki artysty mają różne formy: mogą to być "tradycyjne" książki z dużą ilością stron do przeglądania lub na przykład leporello.

Leporello to specjalny format, składający się z długiego paska papieru złożonego w akordeonowy lub zygzakowaty wzór (nazwa pochodzi od postaci z Don Giovanniego Mozarta, która ma podobny zeszyt, w którym zapisane są wszystkie imiona kochanek Don Giovanniego). Ta szczególna "oprawa" pozwala na ciągłe czytanie opowieści, następujących kolejno obrazów i scen.

LEPORELLO Nauczyciel może wykonać różne leporello z kartek A3 przeciętych wzdłuż.

Następnie składa je lub zleca dzieciom złożenie na cztery równe części. W ten sposób powstanie książka składająca się z ośmiu stron, na których można rozłożyć opowiadanie.

Na stronie internetowej "Storias" znajdą się zestawy do pobrania do opowiadania historii.

Nauczyciel może oczywiście tworzyć nowe.

Każda strona lub kartka będzie służyła do tworzenia scen. Należy je stosować od lewej do prawej, aby umożliwić "czytanie"; oraz sekwencyjnie, aby zachować chronologiczny porządek wydarzeń.



JAK JEJ UŻYWAĆ?

Tworzenie książki artysty połączonej z opowiadaniem historii to owocny proces, ale także ćwiczenie pamięci. W rzeczywistości, po opowiedzeniu historii, nauczyciel daje dzieciom zestawy zawierające sceny i postacie (które zostały już pokazane podczas fazy opowiadania). W ten sposób dzieci od początku będą miały punkty odniesienia.

Ten twórczy warsztat, a przede wszystkim ten rodzaj książki, w której wykorzystuje się wyłącznie obrazy, pozwala nawet osobom mającym trudności z czytaniem opowiadać i "czytać" historię poprzez stopniowo odtwarzane sceny.

Książka ta będzie więc wyrazem nie tylko opowieści, ale i chęci wyrażenia siebie przez dziecko poprzez stworzenie tego dzieła.

Budowa książki będzie przebiegać chronologicznie, co doprowadzi do tego, że dziecko ponownie "opowie" sobie historię, z internalizuje ją i zapamięta.

Wszystkie postacie, zarówno bohaterowie, jak i postacie drugoplanowe, powinny być rozmieszczone na poszczególnych stronach zgodnie z przebiegiem historii. Do dziecka należy skomponowanie sceny narracyjnej poprzez rozmieszczenie postaci i przedmiotów. W tym przypadku, ponownie, nauczyciel powinien dostarczyć prototypy wyłącznie w celu pokazania przykładów, które nie powinny być "kopiowane", a jedynie pomóc dziecku w zrozumieniu stworzenia wymaganego "dzieła".

SILENT BOOK THEATRE // *LEPORELLO*

Wariant tej książki nadaje się do stworzenia prawdziwego "małego teatru", w którym leporello jest scenerią dla opowiadanej historii.

Nauczyciel może stworzyć go, kierując się opisem na naszej stronie internetowej "Storias" i wykorzystując dostarczone materiały. Leporello może być wykonane w większym formacie, tak aby nauczyciel mógł je wykorzystać przed całą klasą.



Następnie nauczyciel może zaprosić dzieci do wykorzystania go do samodzielnego opowiedzenia historii.

Oczywiście uproszczona wersja tego narzędzia do opowiadania historii może być również wykonana przez dzieci w ramach warsztatów klasowych.

Różnica w stosunku do KSIĄŻKI ARTYSTY polega na tym, że główni bohaterowie będą funkcjonować jako kukietki. Sylwetki głównych bohaterów nie będą wklejone do książki, ale na patyczkach, które pozwolą nauczycielowi, a potem dzieciom, poruszać nimi, by lepiej opowiadać historię.

SPOSÓB WYKORZYSTANIA

Dwie strony leporello umożliwiają stworzenie dwóch różnych scenerii, na przykład zewnętrznej i wewnętrznej: wnętrza zamku/domu i lasu na przykład; lub w każdym razie dwóch różnych momentów narracyjnych. Tylko postacie drugoplanowe mogą być przyklejone do fasad, podczas gdy bohaterowie będą "wolni", aby poruszać się i wchodzić w interakcje nie tylko z książką, ale także z dziecięcymi widzami.

Podczas korzystania z tego rodzaju narzędzia przez dzieci powstaje swoisty filtr. Dzięki temu nawet najbardziej odporne i nieśmiałe dzieci mogą wejść w interakcję i zaangażować się, naśladując innych.

W rzeczywistości narracja odbywa się dzięki wykorzystaniu lalek, które stają się niejako przedłużeniem dziecięcego narratora.

Należy jednak podkreślić, że nigdy nie należy zmuszać. Dzieci będą opowiadać dopiero wtedy, gdy poczują się gotowe i zgłoszą konkretną prośbę, aby to zrobić. Ważne jest, jak już kilkakrotnie powiedziano, aby dzieci czuły się swobodnie, aby przeżywały i postrzegały te zajęcia jako zabawę oraz aby miały do dyspozycji cały niezbędny czas.



Przykładowe zdjęcia Silent Book Theatre “Orfeusz i Eurydyka”





INSTRUKCJA TECHNICZNA

LEPORELLO // SILENT BOOK THEATRE

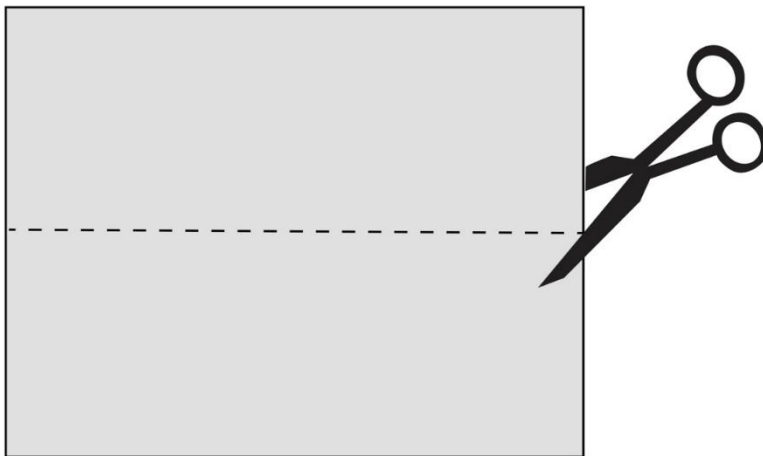

1. Przetnij arkusz A3 (220g) na pół wzdłuż.
2. Złóż na pół.
3. Złóż każdy bok ponownie na pół, aby uzyskać cztery równe boki. Fałdy dadzą papierowi zwykły zygzakowaty wzór. Powtórz to samo na drugim pasku.

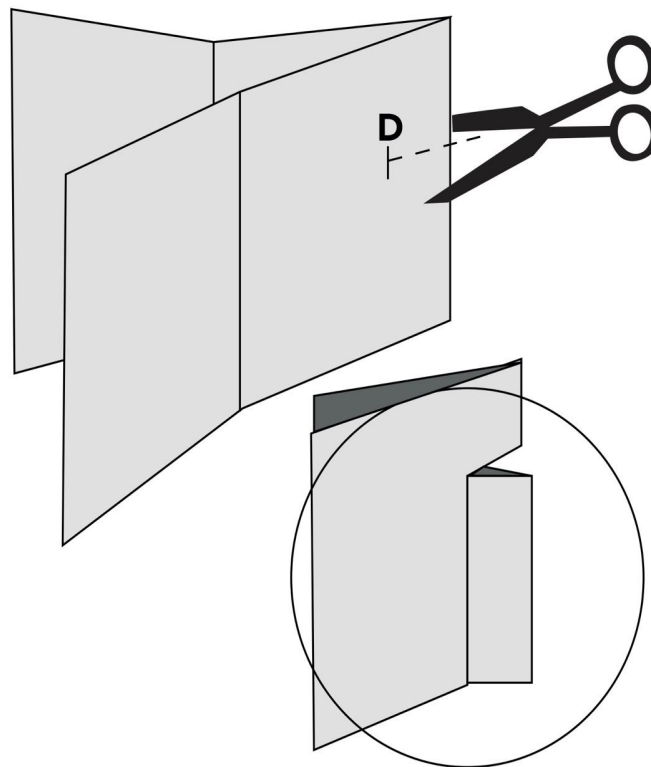
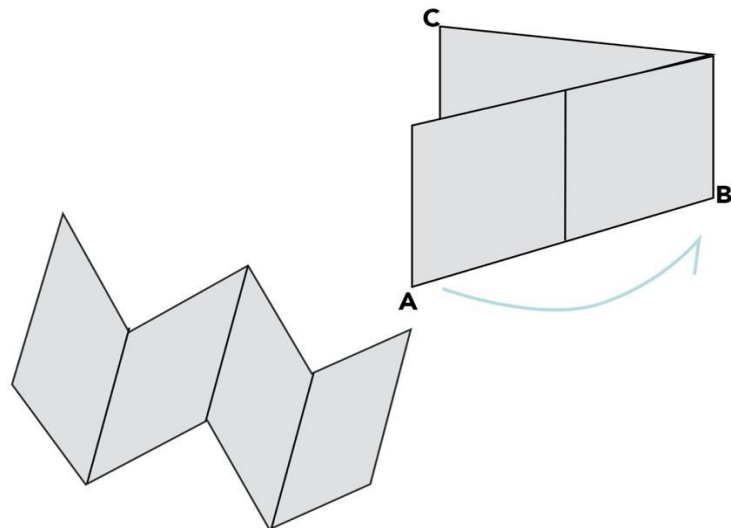

Cięcia można wykonać, aby nadać więcej ruchu i stworzyć wyskakujące podpórki, które odrywają niektóre figurki od spodu książki.

Cięcia, które nie powinny być zbyt głębokie, należy zawsze wykonywać wzdłuż linii zagięcia. Po wykonaniu cięcia należy złożyć je do tyłu i do przodu, aby powstało wgniecenie, które pozwoli nam wcisnąć ten element z przeciwnej strony.

Możliwe jest wykonanie kilku cięć na górze lub na dole, w zależności od potrzeb.

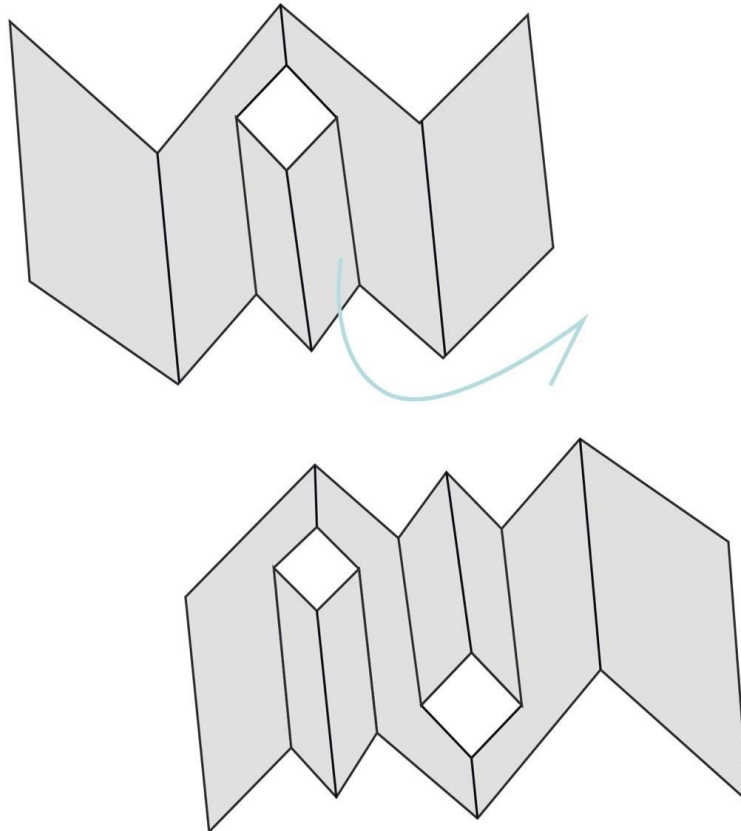

Przykłady cięć "POP UP". Każde leporello może i musi być inne, więc cięcia mogą być wykonywane w różnych miejscach i ilościach.



Bohater opowieści jest zaprojektowany tak, aby przekształcić się w lalkę. Aby umożliwić korzystanie i poruszanie się, ma być przyklejony z przodu i z tyłu. Po wycięciu pierwszego szablonu zostanie przyklejony patyczek umożliwiającą jego użycie, a następnie tył.

P.S. W folderze "materiały do druku" znajdują się dostępne materiały do stworzenia Silent Book Theatre.

Powstanie filmik instruktażowy, który będzie wspierał tworzenie silent book theatre CICHEJ KSIĄŻKI, tymczasem przygotowaliśmy kilka ilustracji jak to zrobić (patrz plik "Creation process - example")!