



ΤΕΧΝΙΚΟΣ ΟΔΗΓΟΣ

ΣΚΙΕΣ // ΘΕΑΤΡΟ ΣΚΙΩΝ (SHADOWS // SHADOW PLAY)

ΤΙ ΕΙΝΑΙ;

Η χρήση των σκιών είναι ίσως μια από τις πιο παλιές και χαρακτηριστικές τεχνικές αφήγησης. Στην πραγματικότητα, έχουν τη δύναμη να συναρπάζουν και να μαγεύουν. Το μόνο που χρειάζεστε είναι μια πηγή φωτός, ένας λευκός τοίχος και σιλουέτες των χαρακτήρων της ιστορίας. Αυτή η τεχνική εκτιμάται ιδιαίτερα από τα παιδιά, τόσο αν είναι απλοί θεατές, αλλά κυρίως όταν οι ρόλοι αντιστρέφονται, δηλαδή όταν τα ίδια γίνονται οι αφηγητές. Ίσως περισσότερο από άλλες μεθόδους αφήγησης, αυτή εκλαμβάνεται ως ένα παιχνίδι που διεγείρει τα παιδιά συναισθηματικά και αισθητηριακά.

ΠΩΣ ΝΑ ΤΟ ΧΡΗΣΙΜΟΠΟΙΗΣΕΤΕ

Πριν προχωρήσουμε στην αφήγηση, υπάρχουν μερικά σημαντικά βήματα που πρέπει να κάνει ο δάσκαλος για να κατακτήσει την τεχνική αυτή. Υπάρχουν δύο διαφορετικές μέθοδοι χρήσης σκιών.

Η πρώτη είναι με άμεση προβολή. Ο δάσκαλος θα χρησιμοποιήσει ειδικά κατασκευασμένες σιλουέτες για να προβάλει τους χαρακτήρες και τα γεγονότα της ιστορίας στον τοίχο (shadow play).

Η δεύτερη μέθοδος είναι εμπνευσμένη από το κινέζικο θέατρο σκιών. Περιλαμβάνει τη χρήση μιας μικρής θεατρικής κατασκευής, ενός μικρού ξύλινου ή χάρτινου θεάτρου που είναι εύκολο να φτιαχτεί (shadow theatre). Εδώ το «προσκήνιο» (το μέρος της σκηνής μπροστά από την αυλαία σε ένα θέατρο) καλύπτεται από ένα χαρτί σαν λαδόκολλα και αυτό αποτελεί την «οθόνη», στην οποία θα προβληθούν οι σκιές και θα γίνει η αφήγηση της ιστορίας.



Και στις δύο περιπτώσεις, εκτός από τις «αδιαφανείς» σιλουέτες που δεν αφήνουν το φως να περάσει και επομένως, κάνουν πάντα τις σκιές σκοτεινές, είναι δυνατό να προστεθούν αντικείμενα και λεπτομέρειες από χρωματιστά διαφανή πλαστικά υλικά. Έτσι, επιτρέποντας στο φως να λειτουργεί ως φίλτρο, αυτά τα αντικείμενα θα προβάλλουν όχι μόνο το σχήμα αλλά και το χρώμα (βλ. την παρακάτω εικόνα).



Ο δάσκαλος πρέπει να εξασκηθεί, ώστε να δοκιμάζει τα εφέ και να κάνει τις κινήσεις των χαρακτήρων/σκιών να συμπίπτουν με τη ροή της αφήγησης. Η τάξη θα πρέπει να είναι τόσο σκοτεινή, ώστε να μην η αφήγηση να μπορεί να υλοποιηθεί, αλλά ταυτόχρονα να ληφθούν υπόψη από τον δάσκαλο τυχόν φόβοι για το σκοτάδι, ιδιαίτερα για τα παιδιά μικρότερης ηλικίας. Τα παιδιά πρέπει να κάθονται με τέτοιο τρόπο που να μπορούν να βλέπουν την προβολή όσο το δυνατόν καλύτερα, ειδικά αν γίνεται με θέατρο σκιών, καθώς σίγουρα δε θα είναι μεγάλων διαστάσεων.

Απαιτείται ένας φακός ή μία σταθερή λάμπα με άμεσο φως ή φως αλογόνου. Η ιδανική μέθοδος είναι να υπάρχει μια πηγή φωτός (λάμπα) με βάση/στήριγμα καθώς αυτό θα επιτρέψει τη χρήση και των δύο χεριών. Μετά την αφήγηση, ο δάσκαλος μπορεί να καλέσει τα παιδιά (πρακτικά όλα!) να πειραματιστούν. Μπορούν να εργαστούν ατομικά ή σε μικρές ομάδες.

Αυτό δεν είναι μόνο ένα παιχνίδι για τα παιδιά, αλλά και ένας τρόπος να ξεπεράσουν τις δυσκολίες τους, συμπεριλαμβανομένων των δυσκολιών του χαρακτήρα, διασκεδάζοντας. Η ντροπαλότητα, για παράδειγμα, ξεπερνιέται εύκολα χάρη στις σκιές και τη μαγεία που αυτές προσφέρουν.



ΟΙ ΣΙΛΟΥΕΤΕΣ ΤΩΝ ΧΑΡΑΚΤΗΡΩΝ

Ανάλογα με την ιστορία, ο δάσκαλος θα σχεδιάσει τους διάφορους χαρακτήρες σε μια μαύρη κάρτα τουλάχιστον 300γραμμ. για να εξασφαλίσει την ακαμψία της κάθε φιγούρας, ώστε να μη λυγίσουν ή παραμορφωθούν με την κίνηση κατά τη διάρκεια της αφήγησης.

Αφού τις κόψει, ο δάσκαλος μπορεί να χρησιμοποιήσει ένα κοπτικό για να δημιουργήσει τα μάτια ή άλλες λεπτομέρειες και στη συνέχεια να κολλήσει ξυλάκια/ γλωσσοπίεστρα στις φιγούρες για να τις κάνει πιο εύχρηστες.

Οι χαρακτήρες μπορούν επίσης να δημιουργηθούν με αρθρώσεις (π.χ. σαν τον παραγκιόζη), εάν θέλετε να κάνουν κινήσεις, προκειμένου να δώσετε έμφαση σε σημαντικά αποσπάσματα της αφήγησης. Λεπτομέρειες από διαφανή και χρωματιστά πλαστικά υλικά μπορούν επίσης να εφαρμοστούν σε αυτές τις σιλουέτες, για παράδειγμα ένα καπέλο, μια ομπρέλα, φτερά κ.λπ. Οι σιλουέτες που σχεδιάζει ο δάσκαλος μπορούν να χρησιμοποιηθούν ως μοντέλα- πατρών για να δημιουργήσουν τα παιδιά τις δικές τους. Τα παιδιά μπορούν, στη συνέχεια, να ζωγραφίσουν τους χαρακτήρες και τα στοιχεία που είναι απαραίτητα για την αφήγηση τους. Για τα παιδιά, το βάρος του χαρτιού πρέπει να είναι ελαφρύτερο για να διευκολύνεται η κοπή (μέγιστο: 200 γραμμ.).

ΘΕΑΤΡΟ ΣΚΙΩΝ

Ένα θέατρο σκιών μπορεί να κατασκευαστεί είτε από ξύλο είτε συνδυαστικά με χαρτί και ξύλο (χαρτόνι πάχους περίπου 5 χιλιοστών, που κόβεται εύκολα με κοπτικό). Πρέπει να δημιουργήσετε ένα πλαίσιο, ελάχιστου μεγέθους κόλλας Α3, έτσι ώστε να υπάρχει αρκετός χώρος για την αφήγηση. Το πλαίσιο πρέπει να έχει πάχος τουλάχιστον 5εκ., να είναι σταθερό και να δημιουργεί έναν αρκετά μεγάλο χώρο στον οποίο θα κρύβονται τα στηρίγματα-βάσεις του πλαισίου.

Πριν την εφαρμογή τους πρέπει να κολληθεί η λαδόκολλα, εναλλακτικά ένα γλασέ χαρτί. Είναι επίσης δυνατό να δημιουργηθούν σκηνικά: ένα τοπίο, ένα κάστρο, το εσωτερικό ενός σπιτιού, τα οποία μπορούν να παραμείνουν σταθερά και μετά να εφαρμοστούν στο εσωτερικό του θεάτρου από την πλευρά που βλέπει ο δάσκαλος, έτσι ώστε τα παιδιά να μπορούν να αντιλαμβάνονται πάντα τη σκιά του.

Εάν ο δάσκαλος θέλει τα παιδιά να φτιάξουν το δικό τους θέατρο, η χρήση χαρτιού Α4 μπορεί να είναι κατάλληλη για ευκολότερο χειρισμό.



ΤΕΧΝΙΚΕΣ ΟΔΗΓΙΕΣ ΓΙΑ ΤΙΣ ΣΚΙΕΣ

Οι σιλουέτες-φιγούρες πρέπει να είναι μικρές, ειδικά αν πρέπει να χρησιμοποιηθούν στο θέατρο σκιών, ενώ σε περίπτωση προβολής σε τοίχο μπορεί να είναι και λίγο μεγαλύτερες.

Το μέγεθος των σκιών εξαρτάται προφανώς από το πόσο κοντά είναι στην πηγή φωτός. Όσο πιο κοντά πλησιάζετε στην πηγή, τόσο μεγαλύτερος θα φαίνεται ο χαρακτήρας, κάποιες φορές σχεδόν σε σημείο που να δημιουργείται μια μαύρη εικόνα, προκειμένου να εισέρχονται άλλοι χαρακτήρες στη σκηνή.

Ενδεικτικές Φωτογραφίες από τις Σκιές για την ιστορία «Το Άνθος της Φτέρης»



Το έργο STORIAS συγχρηματοδοτείται από το πρόγραμμα ERASMUS+ της Ε.Ε. Το περιεχόμενό του αντικατοπτρίζει τις απόψεις των συγγραφέων και η Ευρωπαϊκή Επιτροπή δεν μπορεί να θεωρηθεί υπεύθυνη για οποιαδήποτε χρήση των πληροφοριών που περιέχει. (Κωδικός έργου:2021-1-FR01-KA220-SCH-000029483).



ΟΔΗΓΙΕΣ ΓΙΑ ΤΗΝ ΚΑΤΑΣΚΕΥΗ ΕΝΟΣ ΘΕΑΤΡΟΥ ΣΚΙΩΝ

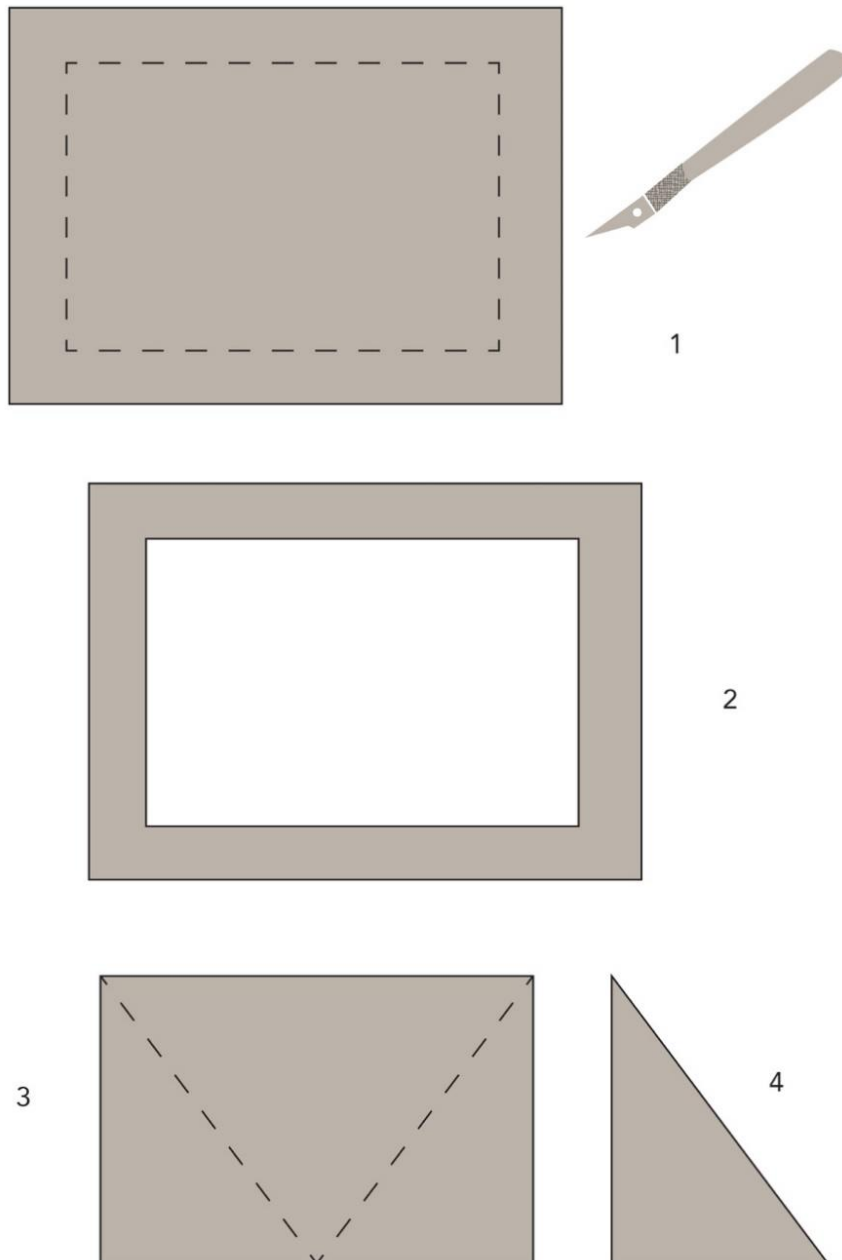

1. Χρησιμοποιήστε ένα χαρτόνι πάχους 2-5 χιλ. Σχεδιάστε ένα πλαίσιο περίπου 5εκ. και χρησιμοποιήστε έναν κόφτη για να το κόψετε κατά μήκος της διακεκομμένης γραμμής.

2. Το πλαίσιο.

3. Από το ορθογώνιο που προέκυψε, κόψτε δύο τρίγωνα για να δημιουργήσετε τα στηρίγματα-βάσεις του πλαισίου.

4. Πλαϊνό στοιχείο στήριξης-βάση.

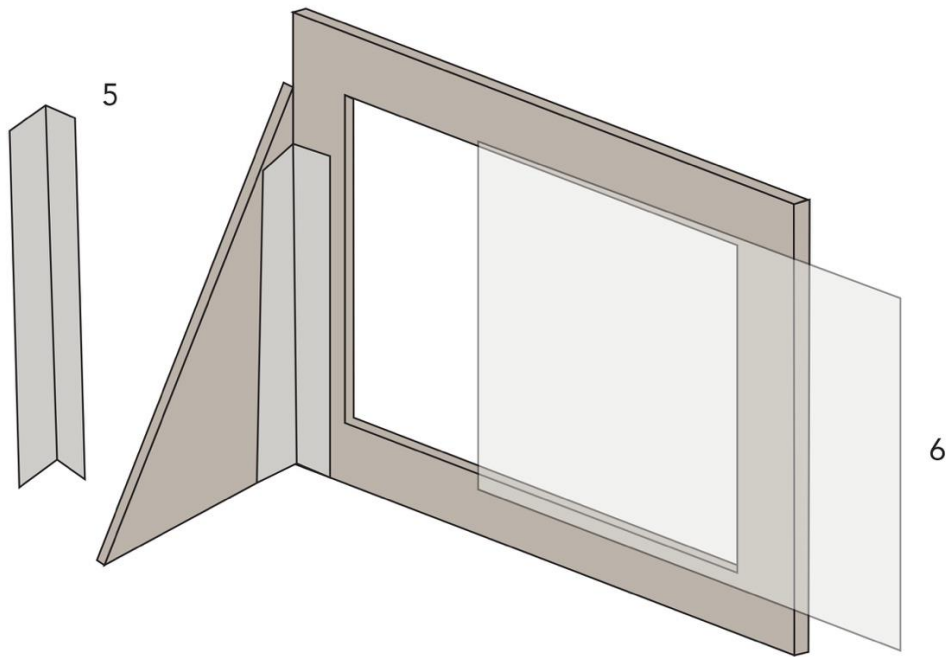

5. Από ένα χαρτόνι (200 γρ.) κόψτε δύο λωρίδες πλάτους 4 εκ. Διπλώστε τις λωρίδες στη μέση. Θα χρησιμεύσουν ως συνδετικό στοιχείο μεταξύ του πλαισίου και των πλαινών στηριγμάτων.

6. Εφαρμόστε την κομμένη λαδόκολλα από μέσα (πρέπει να είναι τουλάχιστον 2 εκ. μεγαλύτερο από το άνοιγμα του θεάτρου).

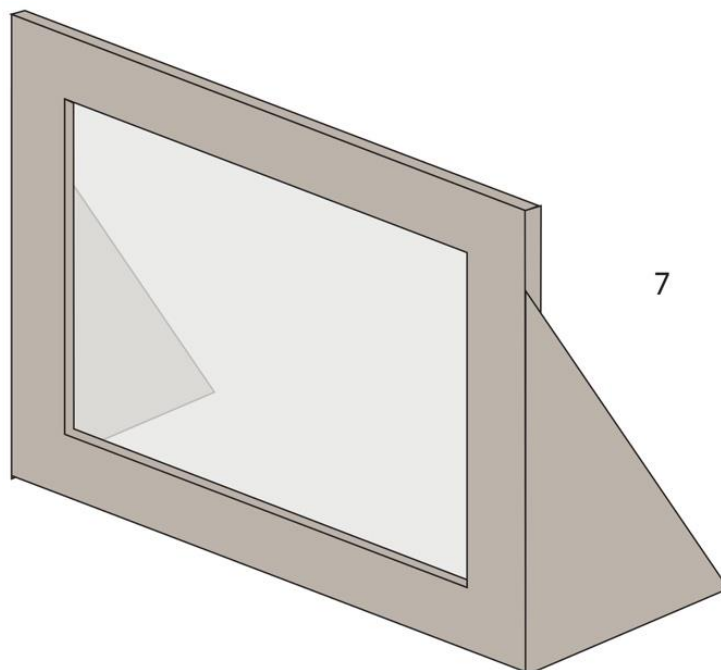



7. Το μικρό θέατρο σκιών ολοκληρώθηκε. Θα μπορούσατε επίσης να αποφασίσετε να το χρωματίσετε για να το κάνετε πιο ομοιογενές ή να το καλύψετε με χαρτί. Θα μπορούσατε ίσως να φτιάξετε ένα κολάζ με διάφορα σχέδια και χαρακτήρες ή να το στολίσετε με διακοσμητικά, όπως οριγκάμι κ.λπ.

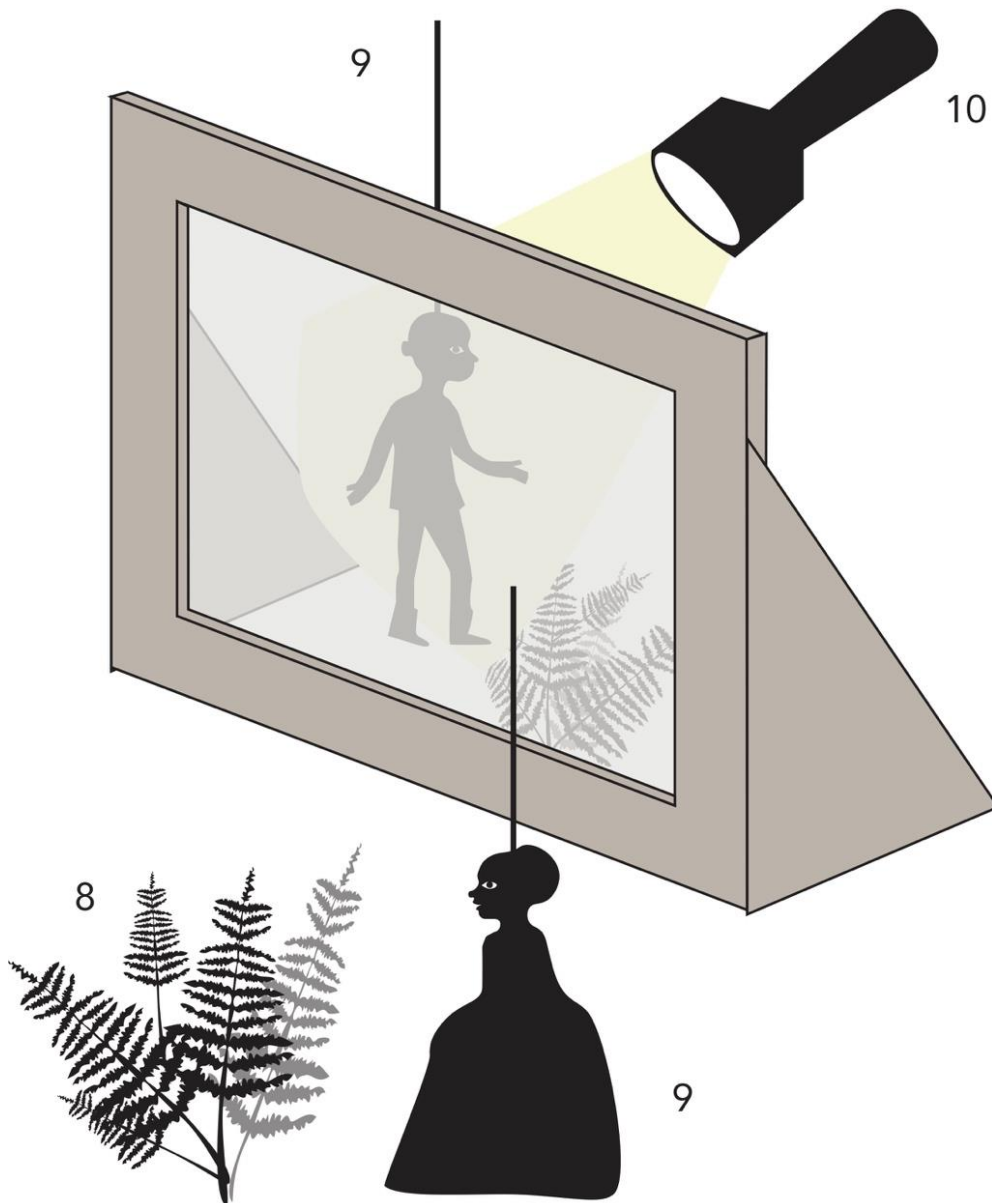

8. Σιλουέτες για τη δημιουργία των σκηνικών που εφαρμόζονται απευθείας στη λαδόκολλα με ταινία διπλής όψης.

9. Χαρακτήρες-φιγούρες για την αφήγηση της ιστορίας.

10. Φακός με άμεσο φως ή φως αλογόνου. Ο φακός του κινητού τηλεφώνου θα βόλευε επίσης.



ΟΔΗΓΙΕΣ ΓΙΑ ΤΗΝ ΚΑΤΑΣΚΕΥΗ ΣΙΛΟΥΕΤΩΝ-ΦΙΓΟΥΡΩΝ

Οι φιγούρες μπορούν να χρησιμοποιηθούν είτε για προβολή στον τοίχο είτε με το θέατρο σκιών. Στην περίπτωση του θεάτρου (χρήση σκηνής), κολλάτε το ξυλάκι/γλωσσοπίεστρο **από πάνω** (εικ. 14). Στην περίπτωση που επιλέξετε το παιχνίδι με τις σκιές (προβολή σκιών στον τοίχο), είναι πιο χρήσιμο και ενδεδειγμένο να κολλήσετε το ξυλάκι **από κάτω** (εικ. 15).

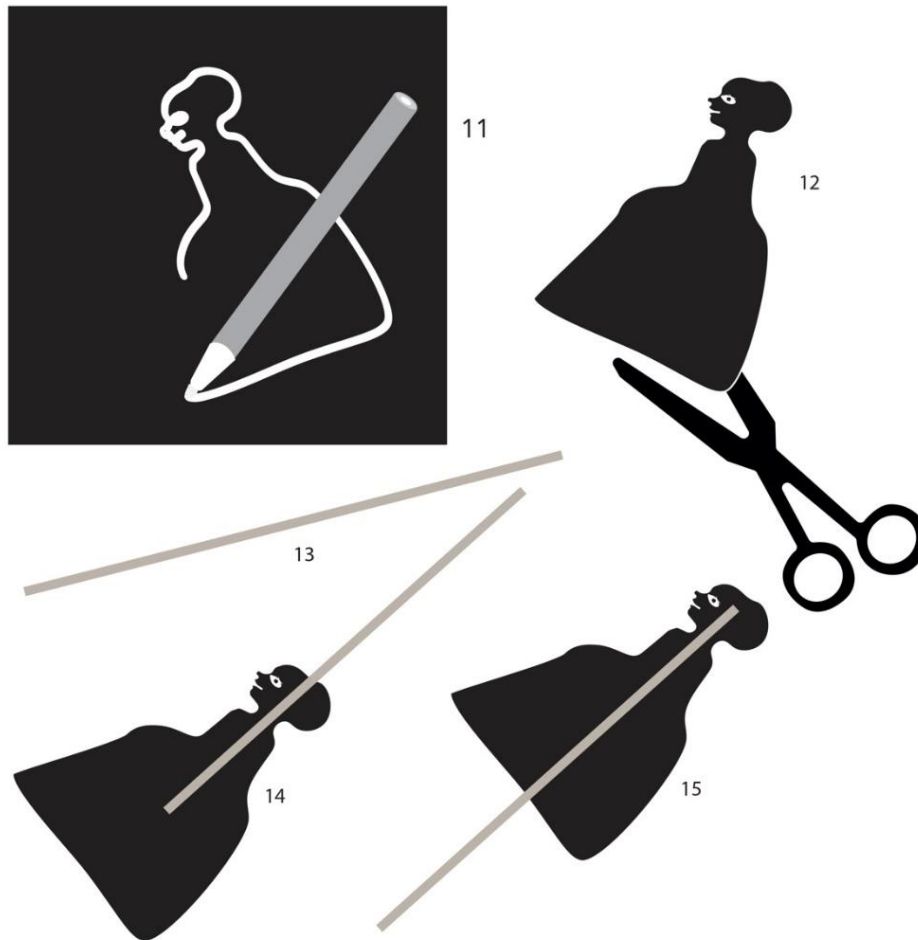

11. Σχεδιάστε τη σιλουέτα του χαρακτήρα στη μαύρη κάρτα (χαρτί/χαρτόνι 200 γρ.).
12. Κόψτε το σχήμα.
13. Ξυλάκι/γλωσσοπίεστρο (μπορεί να χρωματιστεί και μαύρο).
14. Κολλήστε το ξυλάκι/γλωσσοπίεστρο με κόλλα σιλικόνης.



ΟΦΕΛΗ ΤΟΥ ΘΕΑΤΡΟΥ ΣΚΙΩΝ ΓΙΑ ΜΑΘΗΤΕΣ ΜΕ ΕΙΔΙΚΕΣ ΜΑΘΗΣΙΑΚΕΣ ΔΥΣΚΟΛΙΕΣ

Οι φιγούρες του θεάτρου σκιών μπορούν να χρησιμοποιηθούν για να δημιουργήσουν συνθήκες τόσο για μη λεκτική όσο και για λεκτική επικοινωνία, καθώς παρέχουν ένα άγκιστρο για να αγκιστρωθεί το νόημα στη λεκτική έκφραση, κάτι που είναι ιδιαίτερα χρήσιμο για μαθητές/μαθήτριες με διαταραχές λεκτικής ευχέρειας και καθυστέρηση ωρίμανσης του προφορικού λόγου. Οι φιγούρες και οι αλληλεπιδράσεις μεταξύ τους μπορούν να επιδείξουν ή να δραματοποιήσουν συναισθήματα, να μοντελοποιήσουν το λεξιλόγιο ή να αναπαραστήσουν μέρη της ιστορίας για να ενισχύσουν την κατανόηση. Επιπλέον, κατά τον χειρισμό τους, δημιουργείται ένα «θετικό φίλτρο» μεταξύ των παιδιών και των ακροατών. Τα παιδιά που αντιμετωπίζουν δυσκολίες όταν εκφράζονται (είτε λόγω μαθησιακών δυσκολιών είτε λόγω απλής ντροπαλότητας) μπορούν να ενθαρρυνθούν περισσότερο να συμμετάσχουν, καθώς μπορούν να «κρυφτούν» πίσω από αυτό το αφηγηματικό μέσο.

Εκτός του ότι είναι χρήσιμο για τη βελτίωση των δεξιοτήτων προφορικού λόγου, η έρευνα δείχνει ότι το θέατρο σκιών είναι μια ευεργετική διέξοδος για τα παιδιά που δυσκολεύονται να εκφράσουν συναισθήματα και να συσχετιστούν με το περιεχόμενο της αφήγησης.

Η έρευνα έχει επίσης διαπιστώσει ότι το θέατρο σκιών μπορεί να συμβάλει στη διατήρηση πληροφοριών στη βραχύχρονη και μακρόχρονη μνήμη: οι μαθητές/μαθήτριες είναι σε θέση να θυμούνται περισσότερα πρόσωπα και γεγονότα σχετικά με μια ιστορία όταν αυτή παρουσιάζεται σε δραματική μορφή. Μπορούμε να συμπεράνουμε ότι η χρήση αυτής της μεθόδου μπορεί, επομένως, να αντιμετωπίσει τις μνημονικές δυσκολίες σχετικά τη συγκράτηση και ανάκληση πληροφοριών που αντιμετωπίζουν τα παιδιά με ΕΜΔ.

Η εμπλοκή των μαθητών/μαθητριών με ειδικές μαθησιακές ανάγκες διατηρείται κατά τη διάρκεια αυτής της δραστηριότητας, καθώς το θέατρο σκιών είναι μια μορφή πολυαισθητηριακής αφήγησης, που ενεργοποιεί διάφορες οπτικές γωνίες: ακουστικές, οπτικές και συναισθηματικές. Αυτή η εμπλοκή αποτελεί βασικό συστατικό για την υποστήριξη και της «ενεργούς μάθησης», καθώς τα παιδιά δεν ακούνε απλώς παθητικά την ιστορία, αλλά βρίσκονται στη θέση του «οδηγού» της μαθησιακής διαδικασίας.



Όπως και με τα αφηγηματικά εργαλεία Οριγκάμι, Story Box και Silent Book Theatre, αυτή η δραστηριότητα μπορεί να βοηθήσει στην ανάπτυξη των λεπτών κινητικών δεξιοτήτων των παιδιών, δηλαδή της ικανότητας ελέγχου των μικρών κινήσεων των χεριών, των δακτύλων, του προσώπου, του στόματος και των ποδιών, οδηγώντας σε βελτιωμένο συντονισμό χεριού-ματιού.